



**POLSKI  
ŁAD**



Postępowanie współfinansowane jest ze środków: RZĄDOWY FUNDUSZ POLSKI ŁAD:  
Program Inwestycji Strategicznych

---

**GMINA WOLA UHRUSKA**



reprezentowana przez  
Wójta Gminy Wola Uhruska

## **SPECYFIKACJA WARUNKÓW ZAMÓWIENIA**

w postępowaniu o udzielenie zamówienia publicznego na zadanie:

**„Budowa Gminnego Centrum Ratownictwa w Woli Uhruskiej”**

(Znak postępowania: **RRG.271.23.2022**)

**ZATWIERDZAM**

**Wójt Gminy Wola Uhruska – Jan Łukasik**

.....  
Wola Uhruska, 19 października 2022 r.



POLSKI  
ŁAD



Postępowanie współfinansowane jest ze środków: RZĄDOWY FUNDUSZ POLSKI ŁAD:  
Program Inwestycji Strategicznych

## Rozdział 1 POSTANOWIENIA OGÓLNE

### 1.1. Nazwa oraz adres Zamawiającego.

**Gmina Wola Uhruska** zwana dalej „Zamawiającym”,

ul. Parkowa 5, 22-230 Wola Uhruska,

NIP: 5651446722, REGON: 110197859,

Numer telefonu: (82) 591 50 03,

Elektroniczna Skrzynka Podawcza: /gminawolauhruska/SkrytkaESP znajdująca się na platformie ePUAP pod adresem <https://epuap.gov.pl/wps/portal>

Adresy poczty elektronicznej: [przetargi@wolauhruska.pl](mailto:przetargi@wolauhruska.pl).

Strona internetowa Zamawiającego [URL]: <https://wolauhruska.pl>

Strona internetowa prowadzonego postępowania, na której udostępniane będą zmiany i wyjaśnienia treści SWZ oraz inne dokumenty zamówienia bezpośrednio związane z postępowaniem o udzielenie zamówienia [URL]: <http://ugwolauhruska.bip.lubelskie.pl>

Godziny urzędowania Urzędu Gminy Wola Uhruska: poniedziałek, środa, czwartek: godz. 7.30 – 15.30, wtorek: godz. 7.30 – 16.00, piątek: godz. 7.30 – 15.00 z wyłączeniem dni ustawowo wolnych od pracy.

### 1.2. Tryb udzielenia zamówienia.

1) Niniejsze postępowanie o udzielenie zamówienia publicznego prowadzone jest w trybie podstawowym, w którym w odpowiedzi na ogłoszenie o zamówieniu oferty mogą składać wszyscy zainteresowani Wykonawcy, a następnie Zamawiający wybiera najkorzystniejszą ofertę bez przeprowadzenia negocjacji (art. 275 pkt 1 ustawy Pzp)

2) Zamawiający nie przewiduje możliwości wyboru najkorzystniejszej oferty z możliwością prowadzenia negocjacji (art. 275 pkt 2 ustawy Pzp).

### 1.3. Wartość zamówienia.

Niniejsze zamówienie jest zamówieniem klasycznym w rozumieniu art. 7 pkt 33) ustawy Pzp. Wartość zamówienia **nie przekracza progów unijnych** w rozumieniu art. 3 ustawy Pzp.

### 1.4. Słownik.

Użyte w niniejszej SWZ (oraz w załącznikach) terminy mają następujące znaczenie:

- 1) „ustawa” – ustawa z dnia 11 września 2019 r. Prawo zamówień publicznych (t. j. Dz. U. z 2022 r., poz. 1710 z późn. zm.),
- 2) „SWZ” – niniejsza Specyfikacja Warunków Zamówienia,
- 3) „zamówienie” – zamówienie publiczne będące przedmiotem niniejszego postępowania,



POLSKI  
ŁĄD



Postępowanie współfinansowane jest ze środków: RZĄDOWY FUNDUSZ POLSKI ŁĄD:  
Program Inwestycji Strategicznych

- 4) **„postępowanie”** – postępowanie o udzielenie zamówienia publicznego, którego dotyczy niniejsza SWZ,
- 5) **„Zamawiający”** – Gmina Wola Uhruska,
- 6) **„Wykonawca”** – należy przez to rozumieć osobę fizyczną, osobę prawną albo jednostkę organizacyjną nieposiadającą osobowości prawnej, która oferuje na rynku wykonanie robót budowlanych lub obiektu budowlanego, dostawę produktów lub świadczenie usług lub ubiega się o udzielenie zamówienia, złożyła ofertę lub zawarła umowę w sprawie zamówienia publicznego,
- 7) **„miniPortal”** – środek komunikacji elektronicznej służący do komunikacji elektronicznej między Zamawiającym i Wykonawcami
- 8) **„ePUAP”** – elektroniczna platforma usług Administracji Publicznej oferująca w szczególności dostęp do formularzy umożliwiających komunikację Wykonawcy z Zamawiającym.
- 9) **Instrukcja użytkownika** – Instrukcja użytkownika systemu miniPortal dostępna na stronie:  
[https://miniportal.uzp.gov.pl/InstrukcjaUzytkownikaSystemuMiniPortalePUA\\_P.pdf](https://miniportal.uzp.gov.pl/InstrukcjaUzytkownikaSystemuMiniPortalePUA_P.pdf), zawierająca wiążące Wykonawcę informacje związane z korzystaniem z miniPortalu w szczególności opis sposobu składania/zmiany/wycofania oferty w niniejszym postępowaniu. Wykonawca zobowiązany jest zapoznać się z ww. Instrukcją i postępować wg zasad w niej wskazanych dedykowanych dla Wykonawcy. Wykonawca ubiegając się o udzielenie zamówienia w szczególności składając ofertę akceptuje zasady korzystania z systemu miniPortal wskazane w Instrukcji użytkownika i SWZ.
- 10) **„kwalifikowany podpis elektroniczny”** – podpis wystawiony przez dostawcę kwalifikowanej usługi zaufania, będącego podmiotem świadczącym usługi certyfikacyjne - podpis elektroniczny, spełniający wymogi bezpieczeństwa określone w ustawie z dnia 5 września 2016 r. o usługach zaufania oraz identyfikacji elektronicznej (t. j. Dz. U. z 2021 r., poz. 1797 z późn. zm.),
- 11) **„podpis zaufany”** – podpis elektroniczny, którego autentyczność i integralność są zapewniane przy użyciu pieczęci elektronicznej ministra właściwego do spraw informatyzacji, zawierający dane identyfikujące osobę tj. imię (imiona), nazwisko, PESEL, ustalone na podstawie środka identyfikacji elektronicznej, identyfikator środka identyfikacji elektronicznej, przy użyciu, którego został złożony, czas jego złożenia,
- 12) **„podpis osobisty”** – zaawansowany podpis elektroniczny w rozumieniu art. 3 pkt 11 rozporządzenia Parlamentu Europejskiego i Rady (UE) nr 910/2014 z 23 lipca 2014 r. w sprawie identyfikacji elektronicznej i usług zaufania w odniesieniu do transakcji elektronicznych na rynku wewnętrznym oraz



POLSKI  
ŁAD



Postępowanie współfinansowane jest ze środków: RZĄDOWY FUNDUSZ POLSKI ŁAD:  
Program Inwestycji Strategicznych

uchylającego dyrektywę 1999/93/WE, weryfikowany za pomocą certyfikatu podpisu osobistego.

- 1.5. Wykonawca powinien dokładnie zapoznać się z niniejszą SWZ i złożyć ofertę zgodnie z jej wymaganiami.

## Rozdział 2

### ŹRÓDŁA FINANSOWANIA, OPIS INWESTYCJI

- 2.1. Zamawiający informuje, iż zamówienie jest dofinansowane ze środków Rządowego Funduszu Polski Ład: Program Inwestycji Strategicznych. Numer Wniosku o dofinansowanie: Edycja2/2021/2828/PolskiŁad.
- 2.2. Regulamin Drugiej Edycji Naboru Wniosków o dofinansowanie w ramach Rządowego Funduszu Polski Ład: Program Inwestycji Strategicznych oraz uchwała nr 84/2021 Rady Ministrów z 1 lipca 2021 r. (zmieniona uchwałą Rady Ministrów nr 176/2021 z dnia 28 grudnia 2021 r., uchwałą Rady Ministrów nr 87/2022 z dnia 26 kwietnia 2022 r. oraz uchwałą Rady Ministrów nr 205/2022 z dnia 13 października 2022 roku) w sprawie ustanowienia Rządowego Funduszu Polski Ład: Programu Inwestycji Strategicznych dostępne są na stronie internetowej: <https://www.bgk.pl/polski-lad/edycja-druga>
- 2.3. Zamawiający na podstawie art. 310 ustawy Pzp wskazuje, że może unieważnić postępowanie o udzielenie zamówienia, jeżeli środki, które zamawiający zamierzał przeznaczyć na sfinansowanie całości lub części zamówienia w ramach ww. źródła finansowania, nie zostały mu przyznane.

## Rozdział 3

### KLAUZULA ZATRUDNIENIA

- 3.1. Zamawiający stosownie do art. 95 ust. 1 ustawy Pzp, określa obowiązek zatrudnienia na podstawie umowy o pracę osób wykonujących następujące czynności w zakresie realizacji zamówienia: **wykonywanie prac fizycznych przy realizacji robót budowlanych, operatorzy sprzętu i prace fizyczne instalacyjno-montażowe objęte zakresem zamówienia wskazanym w pkt 4.1-4.3 SWZ.**  
*(obowiązek ten nie dotyczy sytuacji, gdy prace te będą wykonywane samodzielnie i osobiście przez osoby fizyczne prowadzące działalność gospodarczą w postaci tzw. samozatrudnienia, jako podwykonawcy).*
- 3.2. Szczegółowy sposób dokumentowania zatrudnienia ww. osób, uprawnienia Zamawiającego w zakresie kontroli spełniania przez Wykonawcę wymagań, o których mowa w art. 95 ust. 1 ustawy Pzp oraz sankcji z tytułu niespełnienia tych



POLSKI  
ŁAD



Postępowanie współfinansowane jest ze środków: RZĄDOWY FUNDUSZ POLSKI ŁAD:  
Program Inwestycji Strategicznych

wymagań, rodzaju czynności niezbędnych do realizacji zamówienia, których dotyczą wymagania zatrudnienia na podstawie umowy o pracę przez Wykonawcę lub podwykonawcę osób wykonujących czynności w trakcie realizacji zamówienia zawarte są w Projekcie umowy.

## Rozdział 4

### OPIS PRZEDMIOTU ZAMÓWIENIA

**4.1.** Przedmiotem zamówienia są roboty budowlane polegające na **budowie Gminnego Centrum Ratownictwa w Woli Uhruskiej**.

**4.2. Opis inwestycji wynikający z wniosku o dofinansowanie.**

Inwestycja polega na budowie remizy strażackiej z 3 boksami garażowymi oraz pomieszczeniami dla potrzeb ratownictwa medycznego wraz z niezbędnym zapleczem, zagospodarowaniem terenu, rozbudową sieci wodociągowej, przyłączami oraz instalacją fotowoltaiczną. Obiekt będzie siedzibą jednostki Ochotniczej Straży Pożarnej w Woli Uhruskiej należącej do Krajowego Systemu Ratowniczo-Gaśniczego. Jest to najprężniej działająca jednostka OSP w Gminie Wola Uhruska obejmująca swoim działaniem największą część Gminy. Jednostka ta nie posiada własnego obiektu stacjonując w wynajmowanych obiektach miejscowej spółki komunalnej. Ponadto na terenie nadgranicznej Gminy oddalonej 35 km od Chełma oraz 35 km od Włodawy stacjonuje Zespół Ratownictwa Medycznego podlegający pod Stację Ratownictwa Medycznego w Chełmie, który również czasowo wynajmuje pomieszczenia w siedzibie spółki komunalnej. Gminne Centrum Ratownictwa będzie obiektem dla obu ww. podmiotów, dzięki czemu poprawi się ich zdolność organizacyjna do udzielania wszelkiej pomocy ratowniczej oraz medycznej dla mieszkańców Gminy i wielu uchodźców z Ukrainy przybywających tu poprzez oddalone o ok. 24 km od Woli Uhruskiej przejście graniczne w Dorohusku.

**4.3.** Zakres przedmiotu zamówienia obejmuje w szczególności:

1) budowę II-kondygnacyjnego budynku „Gminnego Centrum Ratownictwa”, w konstrukcji tradycyjnej, murowanej wraz z następującymi elementami:

- utwardzenie terenu,
- oświetlenie zewnętrzne,
- ogrodzenie panelowe,
- zjazd z drogi powiatowej,
- przyłącze wodociągowe i kanalizacyjne wraz ze zbiornikiem na ścieki komunalne,
- kanalizacja deszczowa ze zbiornikiem na wody opadowe.

2) wykonanie sieci wodociągowej do zasilania planowanego budynku.



**POLSKI  
ŁAD**



Postępowanie współfinansowane jest ze środków: RZĄDOWY FUNDUSZ POLSKI ŁAD:  
Program Inwestycji Strategicznych

#### **UWAGA:**

**Zamawiający jako załącznik Nr 10 do SWZ zamieszcza część pytań z poprzednio unieważnionego postępowania (Znak postępowania: RRG.271.18.2022) i odpowiedzi do nich, które są wiążące podczas przygotowywania oferty w niniejszym postępowaniu.**

#### **4.4. Nazwa/y i kod/y Wspólnego Słownika Zamówień (CPV):**

45000000-7 Roboty budowlane

45112000-5 Roboty w zakresie usuwania gleby

45216120-1 Roboty budowlane w zakresie budowy obiektów dla służb ratunkowych

45260000-7 Roboty w zakresie wykonywania pokryć i konstrukcji dachowych i inne podobne roboty specjalistyczne

45400000-1 Roboty wykończeniowe w zakresie obiektów budowlanych

45410000-4 Tynkowanie

45421000-4 Roboty w zakresie stolarki budowlanej

45430000-0 Pokrywanie podłóg i ścian

45440000-3 Roboty malarskie i szklarskie

45233250-6 Roboty w zakresie nawierzchni, z wyjątkiem dróg

45342000-6 Wznoszenie ogrodzeń

45232000-2 - Roboty pomocnicze w zakresie rurociągów i kabli

45300000-0 - Roboty instalacyjne w budynkach

45311000-0 - Roboty w zakresie okablowania oraz instalacji elektrycznych

45316000-5 - Instalowanie systemów oświetleniowych i sygnalizacyjnych

#### **4.5. Szczegółowy opis przedmiotu zamówienia znajduje się w Załączniku Nr 1 do SWZ.**

Składają się na niego następujące dokumenty:

1) dokumentacja projektowa, w tym:

– Załącznik 1a - PB Budynek.pdf – projekt budowlany budynku

– Załącznik 1b - PB sieć wodociągowa.pdf – projekt budowlany sieci wodociągowej

– Załącznik 1c - PW konstrukcyjny Budynek.pdf – projekt techniczny (wykonawczy) konstrukcyjno-budowlany budynku

– Załącznik 1d - PW instalacji elektrycznych - Budynek.pdf – projekt techniczny (wykonawczy) instalacji elektrycznych

– Załącznik 1e - PW Wewnętrzne instalacje sanitarne - budynek.pdf – projekt techniczny (wykonawczy) wewnętrznych instalacji sanitarnych

– Załącznik 1f - PW Zewnętrzne instalacje sanitarne.pdf – projekt techniczny (wykonawczy) zewnętrznych instalacji sanitarnych





POLSKI  
ŁAD



Postępowanie współfinansowane jest ze środków: RZĄDOWY FUNDUSZ POLSKI ŁAD:  
Program Inwestycji Strategicznych

- Załącznik 1g - PW Przyłącze wodociągowe.pdf – projekt techniczny (wykonawczy) przyłącza wodociągowego.
- 2) Specyfikacje Techniczne Wykonania i Odbioru Robót Budowlanych (STWiORB):
  - Załącznik 1k - SST budowlana.pdf – specyfikacja techniczna branży budowlanej
  - Załącznik 1l - SST elektryczna.pdf – specyfikacja techniczna branży elektrycznej
  - Załącznik 1m - SST sanitarna.pdf – specyfikacja techniczna branży sanitarnej
- 3) Przedmiar robót:
  - Załącznik 1h - Przedmiar Budynek.pdf – przedmiar robót branży budowlanej
  - Załącznik 1i - Przedmiar instal. elektryczne.pdf – przedmiar robót branży elektrycznej
  - Załącznik 1j - Przedmiar instal. sanitarne.pdf – przedmiar robót branży sanitarnej

*Z uwagi na to, że **wynagrodzenie Wykonawcy wskazane w ofercie będzie miało charakter ryczałtowy**, Wykonawca przy wycenie oferty powinien opierać się na zakresie wskazanym w dokumentacji projektowej, o której mowa w pkt 4.5.1) oraz STWiORB. **Przedmiar robót ma charakter pomocniczy**. Wystąpienie w trakcie realizacji umowy robót nieujętych w przedmiarze lub robót w większej ilości w stosunku do przyjętej w przedmiarze nie będzie uprawniało Wykonawcy do żądania dodatkowego wynagrodzenia - jeżeli roboty te ujęte były w dokumentacji projektowej, o której mowa w pkt 4.5.1) oraz STWiORB.*

#### **4.6. Rozwiązania równoważne.**

W każdym przypadku użycia w opisie przedmiotu zamówienia norm, ocen technicznych, specyfikacji technicznych i systemów referencji technicznych, o których mowa w art. 101 ust. 1 pkt 2 oraz ust. 3 ustawy Pzp Wykonawca powinien przyjąć, że odniesieniu takiemu towarzyszą wyrazy „lub równoważne”.

W przypadku użycia w dokumentacji projektowej odniesień do norm, europejskich ocen technicznych, aprobat, specyfikacji technicznych i systemów referencji technicznych Zamawiający dopuszcza rozwiązania równoważne opisywanym. Wykonawca analizując dokumentację projektową powinien założyć, że każdemu odniesieniu użytym w dokumentacji projektowej towarzyszy wyraz „lub równoważne”.

W przypadku, gdy w dokumentacji projektowej lub specyfikacjach zostały użyte znaki towarowe, oznacza to, że są podane przykładowo i określają jedynie



POLSKI  
ŁAD



Postępowanie współfinansowane jest ze środków: RZĄDOWY FUNDUSZ POLSKI ŁAD:  
Program Inwestycji Strategicznych

---

minimalne oczekiwane parametry jakościowe oraz wymagany standard. Wykonawca może zastosować materiały lub urządzenia równoważne, lecz o parametrach technicznych i jakościowych podobnych lub lepszych, których zastosowanie w żaden sposób nie wpłynie negatywnie na prawidłowe funkcjonowanie rozwiązań przyjętych w dokumentacji projektowej. Wykonawca, który zastosuje urządzenia lub materiały równoważne będzie obowiązany wykazać w trakcie realizacji zamówienia, że zastosowane przez niego urządzenia i materiały spełniają wymagania określone przez Zamawiającego.

Użycie w dokumentacji projektowej etykiety oznacza, że Zamawiający akceptuje wszystkie etykiety potwierdzające, że dane roboty budowlane, dostawy lub usługi spełniają równoważne wymagania określonej przez Zamawiającego etykiety. W przypadku gdy Wykonawca z przyczyn od niego niezależnych nie może uzyskać określonej przez Zamawiającego etykiety lub równoważnej etykiety, Zamawiający, w terminie, przez siebie wyznaczonym akceptuje inne odpowiednie przedmiotowe środki dowodowe, w szczególności dokumentację techniczną producenta, o ile dany Wykonawca udowodni, że roboty budowlane, dostawy lub usługi, które mają zostać przez niego wykonane, spełniają wymagania określonej etykiety lub określone wymagania wskazane przez Zamawiającego.

Użycie w dokumentacji projektowej wymogu posiadania certyfikatu wydanego przez jednostkę oceniającą zgodność lub sprawozdania z badań przeprowadzonych przez tę jednostkę jako środka dowodowego potwierdzającego zgodność z wymaganiami lub cechami określonymi w opisie przedmiotu zamówienia, kryteriach oceny ofert lub warunkach realizacji zamówienia oznacza, że Zamawiający akceptuje również certyfikaty wydane przez inne równoważne jednostki oceniające zgodność. Zamawiający akceptuje także inne odpowiednie środki dowodowe, w szczególności dokumentację techniczną producenta, w przypadku, gdy dany Wykonawca nie ma ani dostępu do certyfikatów lub sprawozdań z badań, ani możliwości ich uzyskania w odpowiednim terminie, o ile ten brak dostępu nie może być przypisany danemu Wykonawcy, oraz pod warunkiem, że dany Wykonawca udowodni, że wykonywane przez niego roboty budowlane, dostawy lub usługi spełniają wymogi lub kryteria określone w opisie przedmiotu zamówienia, kryteriach oceny ofert lub wymagania związane z realizacją zamówienia.

Jeżeli w opisie przedmiotu zamówienia ujęto zapis wynikający z KNR lub KNNR wskazujący na konieczność wykorzystywania przy realizacji zamówienia konkretnego sprzętu o konkretnych parametrach Zamawiający dopuszcza używanie innego sprzętu o ile zapewni to osiągnięcie zakładanych parametrów projektowych i nie spowoduje ryzyka niezgodności wykonanych prac





POLSKI  
ŁĄD



Postępowanie współfinansowane jest ze środków: RZĄDOWY FUNDUSZ POLSKI ŁĄD:  
Program Inwestycji Strategicznych

z dokumentacją techniczną.

#### 4.7. Wymagania dotyczące dostępności.

Dokumentacja projektowa, o której mowa w rozdziale 4.5 ppkt 1) SWZ spełnia wymagania w zakresie dostępności dla osób niepełnosprawnych oraz projektowania z przeznaczeniem dla wszystkich użytkowników zgodnie z przepisami ustawy Prawo budowlane i przepisami wykonawczymi.

#### 4.8. Gwarancja.

Długość okresu gwarancji jakości na wykonane roboty budowlane oraz dostarczone i wbudowane materiały wynosi **min. 36 miesięcy od dnia podpisania protokołu odbioru końcowego** oraz **stanowi kryterium oceny ofert**. Zamawiający określa go na okres w przedziale **od 36 miesięcy (termin minimalny) do 60 miesięcy (termin maksymalny)**. Wykonawca odpowiada z tytułu rękojmi za wady fizyczne na zasadach określonych w § 12 Projektu umowy.

#### 4.9. Ubezpieczenie.

Zamawiający wymaga od Wykonawcy ubezpieczenia robót zgodnie z warunkami określonymi przez Zamawiającego w § 11 Projektu umowy.

#### 4.10. Przedmiotowe środki dowodowe.

Zamawiający nie wymaga od Wykonawcy złożenia wraz z ofertą przedmiotowych środków dowodowych.

#### 4.11. Uzasadnienie niedokonania podziału zamówienia na części.

Wartość zamówienia jest niższa od tzw. progów unijnych które zobowiązują do implementacji dyrektyw UE. Dyrektywa 2014/24/UE w treści motywu 78 wskazuje, że aby zwiększyć konkurencję, instytucje zamawiające powinny w szczególności zachęcać do dzielenia dużych zamówień na części. Przedmiotowe zamówienie nie jest dużym zamówieniem w rozumieniu motywu 78 powołanej dyrektywy UE (dyrektywy stosuje się od tzw. progów UE, a dyrektywa posługuje się pojęciem dużego zamówienia na gruncie zamówień podlegających dyrektywie, a więc zamówienia o wartości znacznie przewyższającej tzw. progi UE). Zamówienie nie zostało podzielone na części z następujących względów:

- 1) Przedmiotem zamówienia jest wykonanie robót funkcjonalnie ze sobą związanych. Rozdzielenie robót groziłoby niedającymi się wyeliminować problemami organizacyjnymi związanymi z odpowiedzialnością za poszczególne elementy robót wykonywanych przez różnych Wykonawców.
- 2) Przy tego typu robotach nie ma możliwości jednoznacznego określenia zasad odpowiedzialności za jeden plac budowy (przekazany byłby równoległe wielu Wykonawcom). Nie jest także możliwe rozgraniczenie odpowiedzialności wielu kierowników budowy.



POLSKI  
ŁĄD



Postępowanie współfinansowane jest ze środków: RZĄDOWY FUNDUSZ POLSKI ŁĄD:  
Program Inwestycji Strategicznych

- 3) Podział przedmiotu zamówienia na zadania groziłby znaczącym zwiększeniem kosztów oraz trudnościami technologicznymi wynikającymi z wykonywania przedmiotu zamówienia przez większą liczbę Wykonawców (poszczególne Wykonawcy mogliby wykonywać prace w różnych technologiach dopuszczonych dokumentacją projektową, co powodowałoby problemy w połączeniu obszarów objętych inwestycją).
- 4) Przy tego typu robotach wykonywanych przez różnych Wykonawców opóźnienie jednego z Wykonawców wpłynęłoby negatywnie na terminowość wykonania innych elementów inwestycji – zależnych od terminowego wykonania prac przez innego Wykonawcę.
- 5) Wykonawcy powielaliby koszty pośrednie prac, co wpływałoby na koszty inwestycji. W każdej z ofert częściowych Wykonawca musiałby założyć odrębną wycenę użycia tego samego rodzaju sprzętu w sytuacji, w której składając jedną ofertę, użycie sprzętu wyceniłby jednokrotnie. W dokumentacji projektowej wskazane są rozwiązania wymagające użycia wielorodzajowego sprzętu budowlanego.
- 6) Każdy z Wykonawców w cenę wliczyłby odrębne koszty polisy OC, co zwiększyłoby poziom wydatków Zamawiającego.
- 7) W przypadku podziału na części Wykonawcy powielaliby koszty m.in. dostawy materiałów niezbędnych do realizacji inwestycji, koszty kadry zarządzającej procesem budowlanym, koszty przygotowania dokumentacji powykonawczej czy obsługi geodezyjnej, co wpływałoby niekorzystnie dla Zamawiającego na koszty inwestycji. W każdej z ofert częściowych Wykonawca musiałby założyć odrębną wycenę użycia dostawy tego samego rodzaju materiału, w sytuacji, w której, składając jedną ofertę, dostawę materiału wyceniłby jednokrotnie.
- 8) Podział zamówienia na części przy założeniu unieważnienia jednej z nich i przy założeniu konieczności wszczęcia kolejnego postępowania obejmującego unieważnioną część po okresie 9 miesięcy od dnia uzyskania promesy wstępnej oznaczałoby:
  - utratę dofinansowania dla całości projektu;
  - związane z tym brak możliwości zrealizowania unieważnionej części (brak montażu finansowego);
  - konieczność realizacji umowy na pierwszą (nieunieważnioną część postępowania) pomimo braku montażu finansowego.
- 9) Podział zamówienia np. na dwie części znacząco utrudniłby rozliczenie wynagrodzenia Wykonawców ze względu na konieczność jednoczesnego rozliczania transz dofinansowania ze środków z programu Polski Ład.



POLSKI  
ŁĄD



Postępowanie współfinansowane jest ze środków: RZĄDOWY FUNDUSZ POLSKI ŁĄD:  
Program Inwestycji Strategicznych

Reasumując, Zamawiający nie dokonał podziału zamówienia na części ze względu na to, że podział taki groziłby nadmiernymi trudnościami technicznymi oraz nadmiernymi kosztami wykonania zamówienia. Potrzeba skoordynowania działań różnych Wykonawców realizujących poszczególne części zamówienia mogłaby poważnie zagrozić właściwemu wykonaniu zamówienia. Niedokonanie podziału zamówienia podyktowane było zatem względami technicznymi, organizacyjnym oraz charakterem przedmiotu zamówienia. Zastosowany ewentualnie podział zamówienia na części nie zwiększyłby konkurencyjności w sektorze małych i średnich przedsiębiorstw – zakres zamówienia jest zakresem typowym, umożliwiającym złożenie oferty Wykonawcom z grupy małych lub średnich przedsiębiorstw. Zgodnie z treścią motywu 78 dyrektywy, Instytucja zamawiająca powinna mieć obowiązek rozważenia celowości podziału zamówień na części, jednocześnie zachowując swobodę autonomicznego podejmowania decyzji na każdej podstawie, jaką uzna za stosowną, nie podlegając nadzorowi administracyjnemu ani sądowemu.

## Rozdział 5

### TERMIN WYKONANIA ZAMÓWIENIA

- 5.1. Wykonawca jest zobowiązany wykonać zamówienie w terminie do **18 miesięcy od dnia podpisania umowy**.
- 5.2. Terminy wykonywania poszczególnych robót wskazane będą w harmonogramie rzeczowo-finansowym, o którym mowa w § 2 ust. 4 Projektu umowy.

## Rozdział 6

### INFORMACJE O WARUNKACH UDZIAŁU W POSTĘPOWANIU

- 6.1. O udzielenie zamówienia mogą ubiegać się Wykonawcy, którzy spełniają warunki udziału w postępowaniu dotyczące:
  - 6.1.1. **zdolności do występowania w obrocie gospodarczym;**  
*Zamawiający nie określa warunku w ww. zakresie.*
  - 6.1.2. **uprawnień do prowadzenia określonej działalności gospodarczej lub zawodowej, o ile wynika to z odrębnych przepisów;**  
*Zamawiający nie określa warunku w ww. zakresie.*
  - 6.1.3. **sytuacji ekonomicznej lub finansowej;**  
*Zamawiający nie określa warunku w ww. zakresie*
  - 6.1.4 **zdolności technicznej lub zawodowej w zakresie:**  
*Opis sposobu dokonywania oceny spełniania tego warunku:*



POLSKI  
ŁĄD



Postępowanie współfinansowane jest ze środków: RZĄDOWY FUNDUSZ POLSKI ŁĄD:  
Program Inwestycji Strategicznych

- 1) Wykonawca winien wykazać, że wykonał należycie nie wcześniej niż **w okresie ostatnich 5 lat przed upływem terminu składania ofert**, a jeżeli okres prowadzenia działalności jest krótszy - w tym okresie: **co najmniej jedną robotę budowlaną, z która polegała na budowie<sup>1</sup> lub przebudowie<sup>2</sup> budynku o powierzchni zabudowy nie mniejszej niż 200 m<sup>2</sup>.**
- 2) O udzielenie zamówienia mogą ubiegać się Wykonawcy, którzy dysponują lub będą dysponować w okresie wykonywania zamówienia i skierują do jego realizacji:
  - a) min. jedną osobą (która będzie pełnić funkcję kierownika budowy w branży konstrukcyjno-budowlanej) posiadającą uprawnienia budowlane do kierowania robotami budowlanymi w specjalności konstrukcyjno-budowlanej, których zakres uprawnia go do kierowania robotami objętymi przedmiotem zamówienia lub odpowiadające im równoważne uprawnienia budowlane wydane na podstawie wcześniej obowiązujących przepisów, a w przypadku Wykonawców zagranicznych – uprawnienia budowlane do kierowania robotami równoważne do wyżej wskazanych,
  - b) min. jedną osobą (która będzie pełnić funkcję kierownika robót w branży elektrycznej) posiadającą uprawnienia budowlane do kierowania robotami budowlanymi w specjalności instalacyjnej w zakresie instalacji i urządzeń elektrycznych, których zakres uprawnia go do kierowania robotami objętymi przedmiotem zamówienia lub odpowiadające im równoważne uprawnienia budowlane wydane na podstawie wcześniej obowiązujących przepisów, a w przypadku Wykonawców zagranicznych – uprawnienia budowlane do kierowania robotami równoważne do wyżej wskazanych,
  - c) min. jedną osobą (która będzie pełnić funkcję kierownika robót w branży sanitarnej) posiadającą uprawnienia budowlane do kierowania robotami budowlanymi w specjalności instalacyjnej w zakresie w zakresie sieci, instalacji i urządzeń cieplnych, wodociągowych, których zakres uprawnia go do kierowania robotami objętymi przedmiotem zamówienia lub odpowiadające

<sup>1</sup> Zgodnie z art. 3 pkt 6 ustawy z dnia 7 lipca 1994 r. Prawo budowlane (t.j. Dz. U. z 2021 r. poz. 2351 ze zm.), przez **budowę** rozumie się wykonywanie obiektu budowlanego w określonym miejscu, a także **odbudowę, rozbudowę, nadbudowę** obiektu budowlanego.

<sup>2</sup> Zgodnie z art. 3 pkt 7a ustawy z dnia 7 lipca 1994 r. Prawo budowlane, przez **przebudowę** rozumie się wykonywanie robót budowlanych, w wyniku których następuje **zmiana parametrów użytkowych lub technicznych istniejącego obiektu budowlanego**, z wyjątkiem charakterystycznych parametrów, jak: kubatura, powierzchnia zabudowy, wysokość, długość, szerokość bądź liczba kondygnacji; w przypadku dróg są dopuszczalne zmiany charakterystycznych parametrów w zakresie niewymagającym zmiany granic pasa drogowego.



POLSKI  
ŁĄD



Postępowanie współfinansowane jest ze środków: RZĄDOWY FUNDUSZ POLSKI ŁĄD:  
Program Inwestycji Strategicznych

im równoważne uprawnienia budowlane wydane na podstawie wcześniej obowiązujących przepisów, a w przypadku Wykonawców zagranicznych – uprawnienia budowlane do kierowania robotami równoważne do wyżej wskazanych,

#### **DODATKOWE INFORMACJE DOTYCZĄCE WARUNKÓW UDZIAŁU W POSTĘPOWANIU:**

- 1) **Wykonawca powinien w wykazie robót wyraźnie określić zakres robót, aby można było ustalić, czy spełnia warunek udziału w postępowaniu.**
- 2) *Przez posiadanie uprawnień budowlanych wymaganych prawem dla osób uczestniczących w realizacji zamówienia, rozumie się uprawnienia do wykonywania samodzielnych funkcji w budownictwie w rozumieniu art. 15a ustawy z dnia 7 lipca 1994 r. Prawo budowlane (t. j. Dz. U. 2021 r, poz. 2351 z późn. zm.) oraz przepisów wcześniejszych. **Samodzielne funkcje techniczne w budownictwie (nazwy specjalności i ich zakresy) będą rozpatrywane zgodnie z przepisami regulującymi nadawanie uprawnień budowlanych w dacie ich nadania oraz zgodnie z treścią decyzji o ich nadaniu.***
- 3) *Wykonawca w celu wykazania spełniania warunków określonych w pkt 6.1.4, ppkt 2) SWZ może wskazać osobę będącą obywatelem państwa członkowskiego w rozumieniu art. 4a ust. 1 ustawy z dnia 15 grudnia 2000 r. o samorządach zawodowych architektów oraz inżynierów budownictwa (t. j. Dz. U. z 2019 r. poz. 1117), która nabyła kwalifikacje zawodowe do wykonywania działalności w budownictwie, równoznaczne wykonywaniu samodzielnych funkcji technicznych w budownictwie na terytorium Rzeczypospolitej Polskiej – zgodnie z właściwymi przepisami, w szczególności z ustawą z dnia 22 grudnia 2015 r. o zasadach uznawania kwalifikacji zawodowych nabytych w państwach członkowskich Unii Europejskiej (t. j. Dz. U. z 2020 r., poz. 220) oraz ustawą z dnia 15 grudnia 2000 r. o samorządach zawodowych architektów oraz inżynierów budownictwa (Dz. U. z 2019 r. poz. 1117).*

**6.2.** Zamawiający może, oceniając zdolność techniczną lub zawodową, na każdym etapie postępowania, uznać, że Wykonawca nie posiada wymaganych zdolności, jeżeli posiadanie przez Wykonawcę sprzecznych interesów, w szczególności zaangażowanie zasobów technicznych lub zawodowych Wykonawcy w inne





POLSKI  
ŁAD



Postępowanie współfinansowane jest ze środków: RZĄDOWY FUNDUSZ POLSKI ŁAD:  
Program Inwestycji Strategicznych

przedsięwzięcia gospodarcze Wykonawcy może mieć negatywny wpływ na realizację zamówienia na każdym etapie postępowania (art. 116 ust. 2 ustawy Pzp).

- 6.3. W odniesieniu do warunków dotyczących wykształcenia, kwalifikacji zawodowych lub doświadczenia Wykonawcy wspólnie ubiegający się o udzielenie zamówienia wykazując warunek udziału w postępowaniu **mogą polegać na zdolnościach tych z Wykonawców, którzy wykonają roboty budowlane lub usługi, do realizacji których te zdolności są wymagane**
- 6.4. Sposób wykazania warunków udziału w postępowaniu wskazano w rozdziale 8 SWZ.

## Rozdział 7

### PODSTAWY WYKLUCZENIA

- 7.1. Z postępowania o udzielenie zamówienia wyklucza się Wykonawcę, w stosunku, do którego zachodzi którakolwiek z okoliczności, o których mowa w art. 108 ustawy Pzp, tj., jeżeli:
- 1) Wykonawca jest osobą fizyczną, którego prawomocnie skazano za przestępstwo:
    - a) udziału w zorganizowanej grupie przestępczej albo związku mającym na celu popełnienie przestępstwa lub przestępstwa skarbowego, o którym mowa w art. 258 Kodeksu karnego,
    - b) handlu ludźmi, o którym mowa w art. 189a Kodeksu karnego,
    - c) o którym mowa w art. 228-230a, art. 250a Kodeksu karnego, w art. 46-48 ustawy z dnia 25 czerwca 2010 r. o sporcie (Dz. U. z 2020 r. poz. 1133 oraz z 2021 r. poz. 2054) lub w art. 54 ust. 1-4 ustawy z dnia 12 maja 2011 r. o refundacji leków, środków spożywczych specjalnego przeznaczenia żywieniowego oraz wyrobów medycznych (Dz. U. z 2021 r. poz. 523, 1292, 1559 i 2054),
    - d) finansowania przestępstwa o charakterze terrorystycznym, o którym mowa w art. 165a Kodeksu karnego, lub przestępstwo udaremniania lub utrudniania stwierdzenia przestępnego pochodzenia pieniędzy lub ukrywania ich pochodzenia, o którym mowa w art. 299 Kodeksu karnego,
    - e) o charakterze terrorystycznym, o którym mowa w art. 115 § 20 Kodeksu karnego, lub mające na celu popełnienie tego przestępstwa,
    - f) powierzenia wykonywania pracy małoletniemu cudzoziemcowi, o którym mowa w art. 9 ust. 2 ustawy z dnia 15 czerwca 2012 r. o skutkach





POLSKI  
ŁAD



Postępowanie współfinansowane jest ze środków: RZĄDOWY FUNDUSZ POLSKI ŁAD:  
Program Inwestycji Strategicznych

---

- powierzenia wykonywania pracy cudzoziemcom przebywającym wbrew przepisom na terytorium Rzeczypospolitej Polskiej (Dz. U. poz. 769),
- g) przeciwko obrotowi gospodarczemu, o których mowa w art. 296-307 Kodeksu karnego, przestępstwo oszustwa, o którym mowa w art. 286 Kodeksu karnego, przestępstwo przeciwko wiarygodności dokumentów, o których mowa w art. 270-277d Kodeksu karnego, lub przestępstwo skarbowe,
  - h) o którym mowa w art. 9 ust. 1 i 3 lub art. 10 ustawy z dnia 15 czerwca 2012 r. o skutkach powierzania wykonywania pracy cudzoziemcom przebywającym wbrew przepisom na terytorium Rzeczypospolitej Polskiej - lub za odpowiedni czyn zabroniony określony w przepisach prawa obcego;
- 2) jeżeli urzędującego członka jego organu zarządzającego lub nadzorczego, wspólnika spółki w spółce jawnej lub partnerskiej albo komplementariusza w spółce komandytowej lub komandytowo-akcyjnej lub prokurenta prawomocnie skazano za przestępstwo, o którym mowa w pkt 1;
  - 3) wobec Wykonawcy wydano prawomocny wyrok sądu lub ostateczną decyzję administracyjną o zaleganiu z uiszczeniem podatków, opłat lub składek na ubezpieczenie społeczne lub zdrowotne, chyba że Wykonawca odpowiednio przed upływem terminu do składania wniosków o dopuszczenie do udziału w postępowaniu albo przed upływem terminu składania ofert dokonał płatności należnych podatków, opłat lub składek na ubezpieczenie społeczne lub zdrowotne wraz z odsetkami lub grzywnami lub zawarł wiążące porozumienie w sprawie spłaty tych należności;
  - 4) wobec Wykonawcy prawomocnie orzeczono zakaz ubiegania się o zamówienia publiczne;
  - 5) Zamawiający może stwierdzić, na podstawie wiarygodnych przesłanek, że Wykonawca zawarł z innymi Wykonawcami porozumienie mające na celu zakłócenie konkurencji, w szczególności, jeżeli należąc do tej samej grupy kapitałowej w rozumieniu ustawy z dnia 16 lutego 2007 r. o ochronie konkurencji i konsumentów, złożyli odrębne oferty, oferty częściowe lub wnioski o dopuszczenie do udziału w postępowaniu, chyba że wykażą, że przygotowali te oferty lub wnioski niezależnie od siebie;
  - 6) w przypadkach, o których mowa w art. 85 ust. 1, doszło do zakłócenia konkurencji wynikającego z wcześniejszego zaangażowania tego Wykonawcy lub podmiotu, który należy z Wykonawcą do tej samej grupy kapitałowej w rozumieniu ustawy z dnia 16 lutego 2007 r. o ochronie konkurencji i konsumentów, chyba że spowodowane tym zakłócenie konkurencji może być wyeliminowane



POLSKI  
ŁAD



Postępowanie współfinansowane jest ze środków: RZĄDOWY FUNDUSZ POLSKI ŁAD:  
Program Inwestycji Strategicznych

w inny sposób niż przez wykluczenie Wykonawcy z udziału w postępowaniu o udzielenie zamówienia.

**7.2. Zamawiający nie przewiduje podstaw wykluczenia wskazanych w art. 109 ust. 1 ustawy Pzp.**

**7.3.** Wykonawca może zostać wykluczony przez Zamawiającego na każdym etapie postępowania o udzielenie zamówienia

**7.4.** Wykonawca nie podlega wykluczeniu w okolicznościach określonych w art. 108 ust. 1 pkt 1,2 i 5 ustawy Pzp, jeżeli udowodni Zamawiającemu, że spełnił łącznie następujące przesłanki:

- 1) naprawił lub zobowiązał się do naprawienia szkody wyrządzonej przestępstwem, wykroczeniem lub swoim nieprawidłowym postępowaniem, w tym poprzez zadośćuczynienie pieniężne;
- 2) wyczerpująco wyjaśnił fakty i okoliczności związane z przestępstwem, wykroczeniem lub swoim nieprawidłowym postępowaniem oraz spowodowanymi przez nie szkodami, aktywnie współpracując odpowiednio z właściwymi organami, w tym organami ścigania, lub Zamawiającym;
- 3) podjął konkretne środki techniczne, organizacyjne i kadrowe, odpowiednie dla zapobiegania dalszym przestępstwom, wykroczeniom lub nieprawidłowemu postępowaniu, w szczególności:
  - a) zerwał wszelkie powiązania z osobami lub podmiotami odpowiedzialnymi za nieprawidłowe postępowanie Wykonawcy,
  - b) zreorganizował personel,
  - c) wdrożył system sprawozdawczości i kontroli,
  - d) utworzył struktury audytu wewnętrznego do monitorowania przestrzegania przepisów, wewnętrznych regulacji lub standardów,
  - e) wprowadził wewnętrzne regulacje dotyczące odpowiedzialności i odszkodowań za nieprzestrzeganie przepisów, wewnętrznych regulacji lub standardów.

**7.5.** Zamawiający ocenia, czy podjęte przez Wykonawcę czynności wskazane w pkt 7.4 SWZ są wystarczające do wykazania jego rzetelności, uwzględniając wagę i szczególne okoliczności czynu Wykonawcy. Jeżeli podjęte przez Wykonawcę czynności wskazane w pkt 7.4 SWZ nie są wystarczające do wykazania jego rzetelności, Zamawiający wyklucza Wykonawcę.

**7.6.** Wykonawca podlega wykluczeniu także w oparciu o podstawy wykluczenia wskazane art. 7 ustawy z dnia 13 kwietnia 2022 r. o szczególnych rozwiązaniach w zakresie przeciwdziałania wspieraniu agresji na Ukrainę oraz służących ochronie bezpieczeństwa narodowego (t. j. Dz. U. 2022 r., poz. 835 z późn. zm.).

**7.7.** Zamawiający informuje, że wykluczeniu z postępowania na podstawie pkt 7.6 SWZ



POLSKI  
ŁĄD



Postępowanie współfinansowane jest ze środków: RZĄDOWY FUNDUSZ POLSKI ŁĄD:  
Program Inwestycji Strategicznych

---

podlegają:

- 1) wykonawcy wymienieni w wykazach określonych w rozporządzeniu Rady (WE) nr 765/2006 z dnia 18 maja 2006 r. dotyczącego środków ograniczających w związku z sytuacją na Białorusi i udziałem Białorusi w agresji Rosji wobec Ukrainy (Dz. Urz. UE L 134 z 20.05.2006, str. 1, z późn. zm.3) i rozporządzeniu Rady (UE) nr 269/2014 z dnia 17 marca 2014 r. w sprawie środków ograniczających w odniesieniu do działań podważających integralność terytorialną, suwerenność i niezależność Ukrainy lub im zagrażających (Dz. Urz. UE L 78 z 17.03.2014, str. 6, z późn. zm.4)) albo wpisani na listę o której mowa w art. 2 ustawy z dnia 13 kwietnia 2022 r. o szczególnych rozwiązaniach w zakresie przeciwdziałania wspieraniu agresji na Ukrainę oraz służących ochronie bezpieczeństwa narodowego, na podstawie decyzji w sprawie wpisu na ww. listę rozstrzygającej o zastosowaniu środka, o którym mowa w art. 1 pkt 3 powołanej ustawy;
- 2) wykonawcy, których beneficjentem rzeczywistym w rozumieniu ustawy z dnia 1 marca 2018 r. o przeciwdziałaniu praniu pieniędzy oraz finansowaniu terroryzmu (Dz. U. z 2022 r. poz. 593 i 655) jest osoba wymieniona w wykazach określonych w rozporządzeniu Rady (WE) nr 765/2006 z dnia 18 maja 2006 r. dotyczącego środków ograniczających w związku z sytuacją na Białorusi i udziałem Białorusi w agresji Rosji wobec Ukrainy (Dz. Urz. UE L 134 z 20.05.2006, str. 1, z późn. zm.3) i rozporządzeniu Rady (UE) nr 269/2014 z dnia 17 marca 2014 r. w sprawie środków ograniczających w odniesieniu do działań podważających integralność terytorialną, suwerenność i niezależność Ukrainy lub im zagrażających (Dz. Urz. UE L 78 z 17.03.2014, str. 6, z późn. zm.4)) albo wpisani na listę o której mowa w art. 2 ustawy z dnia 13 kwietnia 2022 r. o szczególnych rozwiązaniach w zakresie przeciwdziałania wspieraniu agresji na Ukrainę oraz służących ochronie bezpieczeństwa narodowego, lub będący takim beneficjentem rzeczywistym od dnia 24 lutego 2022 r., o ile zostali wpisani na ww. listę na podstawie decyzji w sprawie wpisu na listę rozstrzygającej o zastosowaniu środka, o którym mowa w art. 1 pkt 3 ustawy z dnia 13 kwietnia 2022 r. o szczególnych rozwiązaniach w zakresie przeciwdziałania wspieraniu agresji na Ukrainę oraz służących ochronie bezpieczeństwa narodowego.;
- 3) wykonawcy, których jednostką dominującą w rozumieniu art. 3 ust. 1 pkt 37 ustawy z dnia 29 września 1994 r. o rachunkowości (Dz. U. z 2021 r. poz. 217, 2105 i 2106) jest podmiot wymieniony w wykazach określonych w rozporządzeniu Rady (WE) nr 765/2006 z dnia 18 maja 2006 r. dotyczącego środków ograniczających w związku z sytuacją na Białorusi i udziałem Białorusi w agresji Rosji wobec Ukrainy (Dz. Urz. UE L 134 z 20.05.2006, str. 1, z późn.



POLSKI  
ŁAD



Postępowanie współfinansowane jest ze środków: RZĄDOWY FUNDUSZ POLSKI ŁAD:  
Program Inwestycji Strategicznych

zm.3) i rozporządzeniu Rady (UE) nr 269/2014 z dnia 17 marca 2014 r. w sprawie środków ograniczających w odniesieniu do działań podważających integralność terytorialną, suwerenność i niezależność Ukrainy lub im zagrażających (Dz. Urz. UE L 78 z 17.03.2014, str. 6, z późn. zm.4)) albo wpisany na listę o której mowa w art. 2 ustawy z dnia 13 kwietnia 2022 r. o szczególnych rozwiązaniach w zakresie przeciwdziałania wspieraniu agresji na Ukrainę oraz służących ochronie bezpieczeństwa narodowego, lub będący taką jednostką dominującą od dnia 24 lutego 2022 r., o ile został wpisany na listę na podstawie decyzji w sprawie wpisu na ww. listę rozstrzygającej o zastosowaniu środka, o którym mowa w art. 1 pkt 3 ustawy z dnia 13 kwietnia 2022 r. o szczególnych rozwiązaniach w zakresie przeciwdziałania wspieraniu agresji na Ukrainę oraz służących ochronie bezpieczeństwa narodowego .

- 7.8. Wykluczenie, o którym mowa w pkt 7.6 SWZ następuje na okres trwania ww. okoliczności.
- 7.9. W przypadku Wykonawcy wykluczonego na podstawie przesłanek wskazanych w pkt 7.7 SWZ, Zamawiający odrzuca ofertę takiego Wykonawcy.
- 7.10. Osoba lub podmiot podlegające wykluczeniu na podstawie pkt 7.6 SWZ, które w okresie tego wykluczenia ubiegają się o udzielenie zamówienia publicznego lub biorą udział w postępowaniu o udzielenie zamówienia publicznego, podlegają karze pieniężnej. Karę pieniężną, nakłada Prezes Urzędu Zamówień Publicznych, w drodze decyzji, w wysokości do 20 000 000 zł.
- 7.11. Sposób wykazania braku podstaw wykluczenia wskazano w rozdziale 8 SWZ.

## Rozdział 8

### INFORMACJA O OŚWIADCZENIU WSTĘPNYM I PODMIOTOWYCH ŚRODKACH DOWODOWYCH

- 8.1. Wykonawca zobowiązany jest złożyć **wraz z ofertą** oświadczenia stanowiące wstępne potwierdzenie, że Wykonawca na dzień składania ofert:
- nie podlega wykluczeniu,
  - spełnia warunki udziału w postępowaniu.
- 8.1.1. **Oświadczenia należy złożyć wg wymogów Załącznika Nr 4 i Nr 5 do SWZ.**
- 8.1.2. Jeżeli Wykonawca nie złożył oświadczeń, o których mowa w pkt 8.1 SWZ lub są one niekompletne lub zawierają błędy, Zamawiający wezwie Wykonawcę odpowiednio do ich złożenia, poprawienia lub uzupełnienia w wyznaczonym terminie, chyba że oferta Wykonawcy podlega



POLSKI  
ŁAD



Postępowanie współfinansowane jest ze środków: RZĄDOWY FUNDUSZ POLSKI ŁAD:  
Program Inwestycji Strategicznych

odrzuconiu bez względu na ich złożenie, uzupełnienie lub poprawienie lub zachodzą przesłanki unieważnienia postępowania.

- 8.1.3.** Zamawiający może żądać od Wykonawców wyjaśnień dotyczących treści złożonych oświadczeń, o których mowa w pkt 8.1 SWZ.
- 8.1.4.** Jeżeli złożone przez Wykonawcę oświadczenia, o których mowa w pkt 8.1 SWZ budzą wątpliwości Zamawiającego, może on zwrócić się bezpośrednio do podmiotu, który jest w posiadaniu informacji lub dokumentów istotnych w tym zakresie dla oceny spełniania przez Wykonawcę warunków udziału w postępowaniu lub braku podstaw wykluczenia, o przedstawienie takich informacji lub dokumentów.
- 8.2.** W przypadku, o którym mowa w rozdziale 6.3 SWZ Wykonawcy wspólnie ubiegający się o udzielenie zamówienia **dołączają do oferty oświadczenie**, z którego wynika, które roboty budowlane, dostawy lub usługi wykonają poszczególni Wykonawcy. W przypadku, gdy ofertę składa spółka cywilna, a pełen zakres prac wykonają wspólnicy wspólnie w ramach umowy spółki oświadczenie powinno potwierdzać ten fakt. **Oświadczenie należy złożyć wg wymogów Załącznika Nr 6 do SWZ.**
- 8.3.** Zamawiający **wezwe Wykonawcę**, którego oferta została najwyżej oceniona, do złożenia w wyznaczonym terminie (**nie krótszym niż 5 dni od dnia wezwania**) następujących podmiotowych środków dowodowych (**aktualnych na dzień złożenia**):
- 8.3.1. W celu potwierdzenia spełniania warunków udziału w postępowaniu:**
- a) **wykazu robót budowlanych** wykonanych nie wcześniej niż w okresie ostatnich **5 lat przed terminem składania ofert**, a jeżeli okres prowadzenia działalności jest krótszy – w tym okresie, wraz z podaniem ich rodzaju, wartości, daty i miejsca wykonania oraz podmiotów, na rzecz których roboty te zostały wykonane (sporządzonego zgodnie z **Załącznikiem Nr 7 do SWZ**), **oraz załączeniem dowodów określających**, czy te roboty budowlane zostały wykonane należycie, przy czym dowodami, o których mowa, są referencje bądź inne dokumenty sporządzone przez podmiot, na rzecz którego roboty budowlane zostały wykonane, a jeżeli Wykonawca z przyczyn niezależnych od niego nie jest w stanie uzyskać tych dokumentów – inne odpowiednie dokumenty – *w odniesieniu do warunku określonego w pkt. 6.1.4. ppkt. 1) SWZ,*





POLSKI  
ŁĄD



Postępowanie współfinansowane jest ze środków: RZĄDOWY FUNDUSZ POLSKI ŁĄD:  
Program Inwestycji Strategicznych

**b) wykazu osób**, skierowanych przez Wykonawcę do realizacji zamówienia publicznego, w szczególności odpowiedzialnych za świadczenie usług, kontrolę jakości lub kierowanie robotami budowlanymi, wraz z informacjami na temat ich kwalifikacji zawodowych, uprawnień, doświadczenia i wykształcenia niezbędnych do wykonania zamówienia publicznego, a także zakresu wykonywanych przez nie czynności oraz informacją o podstawie do dysponowania tymi osobami sporządzonego zgodnie z **Załącznikiem Nr 8 do SWZ** – w odniesieniu do warunku określonego w pkt. 6.1.4. ppkt. 2) SWZ.

### **8.3.2. W celu potwierdzenia braku podstaw do wykluczenia z udziału w postępowaniu:**

*Zamawiający nie wymaga złożenia przez Wykonawcę podmiotowych środków dowodowych w tym zakresie.*

- 8.4.** Jeżeli jest to niezbędne do zapewnienia odpowiedniego przebiegu postępowania o udzielenie zamówienia, Zamawiający może na każdym etapie postępowania wezwać Wykonawców do złożenia wszystkich lub niektórych podmiotowych środków dowodowych, wskazanych w pkt. 8.3.1 SWZ.
- 8.5.** Wykonawca składa podmiotowe środki dowodowe na wezwanie Zamawiającego. Dokumenty te powinny być aktualne na dzień ich złożenia.
- 8.6.** Jeżeli zachodzą uzasadnione podstawy do uznania, że złożone uprzednio podmiotowe środki dowodowe nie są już aktualne, Zamawiający może w każdym czasie wezwać Wykonawcę lub Wykonawców do złożenia wszystkich lub niektórych podmiotowych środków dowodowych, aktualnych na dzień ich złożenia.
- 8.7.** Zamawiający nie będzie wzywał do złożenia podmiotowych środków dowodowych, jeżeli może je uzyskać za pomocą bezpłatnych i ogólnodostępnych baz danych, w szczególności rejestrów publicznych w rozumieniu ustawy z dnia 17 lutego 2005 r. o informatyzacji działalności podmiotów realizujących zadania publiczne, o ile Wykonawca wskazał w oświadczeniu, o którym mowa w pkt 8.1 SWZ dane umożliwiające dostęp do tych środków.
- 8.8.** Wykonawca nie jest zobowiązany do złożenia podmiotowych środków dowodowych, które Zamawiający posiada, jeżeli Wykonawca wskaże te środki oraz potwierdzi ich prawidłowość i aktualność.
- 8.9.** Jeżeli Wykonawca nie złożył podmiotowych środków dowodowych lub są one niekompletne lub zawierają błędy, Zamawiający wezwie Wykonawcę odpowiednio do ich złożenia, poprawienia lub uzupełnienia w wyznaczonym terminie, chyba że oferta Wykonawcy podlega odrzuceniu bez względu na ich





POLSKI  
ŁĄD



Postępowanie współfinansowane jest ze środków: RZĄDOWY FUNDUSZ POLSKI ŁĄD:  
Program Inwestycji Strategicznych

---

złożenie, uzupełnienie lub poprawienie lub zachodzą przesłanki unieważnienia postępowania.

- 8.10.** Zamawiający może żądać od Wykonawców wyjaśnień dotyczących treści złożonych podmiotowych środków dowodowych.
- 8.11.** Jeżeli złożone przez Wykonawcę podmiotowe środki dowodowe budzą wątpliwości Zamawiającego, może on zwrócić się bezpośrednio do podmiotu, który jest w posiadaniu informacji lub dokumentów istotnych w tym zakresie dla oceny spełniania przez Wykonawcę warunków udziału w postępowaniu lub braku podstaw wykluczenia, o przedstawienie takich informacji lub dokumentów.
- 8.12.** Oświadczenia o których mowa w pkt 8.1 SWZ składa się, pod rygorem nieważności, w formie elektronicznej lub w postaci elektronicznej opatrzonej podpisem zaufanym lub podpisem osobistym.
- 8.13.** Podmiotowe środki dowodowe sporządza się w postaci elektronicznej, w formatach danych określonych w przepisach wydanych na podstawie art. 18 ustawy z dnia 17 lutego 2005 r. o informatyzacji działalności podmiotów realizujących zadania publiczne (Dz. U. z 2021 r. poz. 2070), z zastrzeżeniem formatów, o których mowa w art. 66 ust. 1 ustawy, z uwzględnieniem rodzaju przekazywanych danych.
- 8.14.** Podmiotowe środki dowodowe przekazuje się wg zasad wskazanych w rozporządzeniu Prezesa Rady Ministrów z dnia 30 grudnia 2020 r. w sprawie sposobu sporządzania i przekazywania informacji oraz wymagań technicznych dla środków komunikacji elektronicznej w postępowaniu o udzielenie zamówienia publicznego lub konkursie (Dz. U. z 2020 r. poz. 2452).
- 8.15.** W przypadku przekazywania dokumentu elektronicznego w formacie poddającym dane kompresji, opatrzenie pliku zawierającego skompresowane dokumenty kwalifikowanym podpisem elektronicznym, podpisem zaufanym lub podpisem osobistym, jest równoznaczne z opatrzeniem wszystkich dokumentów zawartych w tym pliku odpowiednio kwalifikowanym podpisem elektronicznym, podpisem zaufanym lub podpisem osobistym.
- 8.16.** Oświadczenia wskazane w pkt 8.1 SWZ i podmiotowe środki dowodowe przekazuje się środkiem komunikacji elektronicznej wskazanym w rozdziale 11 SWZ.
- 8.17.** W przypadku, gdy oświadczenia o których mowa w pkt 8.1 SWZ lub podmiotowe środki dowodowe zawierają informacje stanowiące tajemnicę przedsiębiorstwa w rozumieniu przepisów ustawy z dnia 16 kwietnia 1993 r. o zwalczaniu nieuczciwej konkurencji (Dz. U. z 2020 r. poz. 1913), Wykonawca,



POLSKI  
ŁAD



Postępowanie współfinansowane jest ze środków: RZĄDOWY FUNDUSZ POLSKI ŁAD:  
Program Inwestycji Strategicznych

w celu utrzymania w poufności tych informacji, przekazuje je w wydzielonym i odpowiednio oznaczonym pliku.

- 8.18.** Podmiotowe środki dowodowe sporządzone w języku obcym przekazuje się wraz z tłumaczeniem na język polski.
- 8.19.** Dokumenty elektroniczne muszą spełniać łącznie następujące wymagania:
- 1) są utrwalone w sposób umożliwiający ich wielokrotne odczytanie, zapisanie i powielenie, a także przekazanie przy użyciu środków komunikacji elektronicznej lub na informatycznym nośniku danych;
  - 2) umożliwiają prezentację treści w postaci elektronicznej, w szczególności przez wyświetlenie tej treści na monitorze ekranowym;
  - 3) umożliwiają prezentację treści w postaci papierowej, w szczególności za pomocą wydruku;
  - 4) zawierają dane w układzie niepozostawiającym wątpliwości co do treści i kontekstu zapisanych informacji.

## Rozdział 9

### INFORMACJA DLA WYKONAWCÓW POLEGAJĄCYCH NA ZASOBACH INNYCH PODMIOTÓW, NA ZASADACH OKREŚLONYCH W ART. 118 USTAWY PZP ORAZ ZAMIERZAJĄCYCH POWIERZYĆ WYKONANIE CZĘŚCI ZAMÓWIENIA PODWYKONAWCOM

- 9.1.** Wykonawca może w celu potwierdzenia spełniania warunków udziału w postępowaniu, w stosownych sytuacjach oraz w odniesieniu do konkretnego zamówienia, lub jego części, polegać na zdolnościach technicznych lub zawodowych podmiotów udostępniających zasoby, niezależnie od charakteru prawnego łączących go z nimi stosunków prawnych.
- 9.2.** Wykonawca nie może, po upływie terminu składania ofert, powoływać się na zdolności lub sytuację podmiotów udostępniających zasoby, jeżeli na etapie składania ofert nie polegał on w danym zakresie na zdolnościach lub sytuacji podmiotów udostępniających zasoby.
- 9.3.** W odniesieniu do warunków dotyczących wykształcenia, kwalifikacji zawodowych lub doświadczenia Wykonawcy mogą polegać na zdolnościach podmiotów udostępniających zasoby, **jeśli podmioty te wykonają roboty budowlane lub usługi, do realizacji których te zdolności są wymagane.**
- 9.4.** Wykonawca, który polega na zdolnościach lub sytuacji podmiotów udostępniających zasoby, składa **wraz z ofertą, zobowiązanie podmiotu udostępniającego zasoby do oddania mu do dyspozycji niezbędnych zasobów na potrzeby realizacji danego zamówienia lub inny podmiotowy**



POLSKI  
ŁAD



Postępowanie współfinansowane jest ze środków: RZĄDOWY FUNDUSZ POLSKI ŁAD:  
Program Inwestycji Strategicznych

**środek dowodowy potwierdzający, że Wykonawca realizując zamówienie, będzie dysponował niezbędnymi zasobami tych podmiotów.**

- 9.5. Zobowiązanie podmiotu udostępniającego zasoby lub inny środek dowodowy, o którym mowa w pkt 9.4 SWZ potwierdza, że stosunek łączący Wykonawcę z podmiotami udostępniającymi zasoby gwarantuje rzeczywisty dostęp do tych zasobów oraz określa w szczególności:
- 1) zakres dostępnych Wykonawcy zasobów podmiotu udostępniającego zasoby;
  - 2) sposób i okres udostępnienia Wykonawcy i wykorzystania przez niego zasobów podmiotu udostępniającego te zasoby przy wykonywaniu zamówienia;
  - 3) czy i w jakim zakresie podmiot udostępniający zasoby, na zdolnościach którego Wykonawca polega w odniesieniu do warunków udziału w postępowaniu dotyczących wykształcenia, kwalifikacji zawodowych lub doświadczenia, zrealizuje roboty budowlane lub usługi, których wskazane zdolności dotyczą.
- 9.6. Zamawiający oceni, czy udostępniane Wykonawcy przez podmioty udostępniające zasoby zdolności techniczne lub zawodowe pozwalają na wykazanie przez Wykonawcę spełniania warunków udziału w postępowaniu a także zbada, czy nie zachodzą, wobec tego podmiotu podstawy wykluczenia, które zostały przewidziane względem Wykonawcy.
- 9.7. Jeżeli zdolności techniczne lub zawodowe podmiotu udostępniającego zasoby nie potwierdzają spełniania przez Wykonawcę warunków udziału w postępowaniu lub zachodzą, wobec tego podmiotu podstawy wykluczenia, Zamawiający zażąda, aby Wykonawca w terminie określonym przez Zamawiającego zastąpił ten podmiot innym podmiotem lub podmiotami albo wykazał, że samodzielnie spełnia warunki udziału w postępowaniu.
- 9.8. Wykonawca, w przypadku polegania na zdolnościach lub sytuacji podmiotów udostępniających zasoby, przedstawia, wraz z oświadczeniami, o którym mowa w pkt 8.1 SWZ także oświadczenia podmiotu udostępniającego zasoby, potwierdzające brak podstaw wykluczenia tego podmiotu oraz spełnianie warunków udziału w postępowaniu, w zakresie, w jakim Wykonawca powołuje się na jego zasoby.
- 9.9. Zamawiający **nie żąda wskazania przez Wykonawcę, w ofercie, części zamówienia, których wykonanie zamierza powierzyć podwykonawcom, którzy nie są podmiotami udostępniającymi zasoby oraz podania nazw ewentualnych podwykonawców.**
- 9.10. W przypadku zamówień na roboty budowlane oraz usługi, które mają być wykonane w miejscu podlegającym bezpośredniemu nadzorowi Zamawiającego,



POLSKI  
ŁAD



Postępowanie współfinansowane jest ze środków: RZĄDOWY FUNDUSZ POLSKI ŁAD:  
Program Inwestycji Strategicznych

Zamawiający będzie żądał, aby przed przystąpieniem do wykonania zamówienia Wykonawca podał nazwy, dane kontaktowe oraz przedstawicieli, podwykonawców zaangażowanych w takie roboty budowlane lub usługi, jeżeli są już znani.

- 9.11. Wykonawca będzie zobowiązany do zawiadamiania Zamawiającego o wszelkich zmianach w odniesieniu do informacji, o których mowa w pkt 9.1 SWZ, w trakcie realizacji zamówienia, a także przekaze wymagane informacje na temat nowych podwykonawców, którym w późniejszym okresie zamierza powierzyć realizację robót budowlanych lub usług.

## Rozdział 10

### INFORMACJA DLA WYKONAWCÓW WSPÓLNIE UBIEGAJĄCYCH SIĘ O UDZIELENIE ZAMÓWIENIA (W TYM SPÓŁKI CYWILNE)

- 10.1. Wykonawcy mogą wspólnie ubiegać się o udzielenie zamówienia. W takim przypadku, Wykonawcy ustanawiają pełnomocnika do reprezentowania ich w postępowaniu o udzielenie zamówienia albo do reprezentowania w postępowaniu i zawarcia umowy w sprawie zamówienia publicznego.
- 10.2. W przypadku Wykonawców wspólnie ubiegających się o udzielenie zamówienia:
- a) oświadczenia o których mowa w pkt. 8.1 SWZ **składa z ofertą każdy z Wykonawców wspólnie ubiegających się o zamówienie**. Oświadczenia te potwierdzają brak podstaw wykluczenia oraz spełnianie warunków udziału w postępowaniu w zakresie, w jakim każdy z Wykonawców wykazuje spełnianie warunków udziału w postępowaniu.
  - b) w przypadku, o którym mowa w rozdziale 6.3 SWZ Wykonawcy wspólnie ubiegający się o udzielenie zamówienia **dołączają do oferty oświadczenie**, z którego wynika, które roboty budowlane, dostawy lub usługi wykonają poszczególni Wykonawcy. W przypadku gdy ofertę składa spółka cywilna, a pełen zakres prac wykonają wspólnicy wspólnie w ramach umowy spółki oświadczenie powinno potwierdzać ten fakt. **Oświadczenie należy złożyć wg wymogów Załącznika Nr 6 do SWZ**.
  - c) zobowiązani są oni na wezwanie Zamawiającego, złożyć podmiotowe środki dowodowe, o których mowa w pkt. 8.3 SWZ, przy czym podmiotowe środki dowodowe, o których mowa w pkt. 8.3.1 SWZ składa odpowiednio Wykonawca/Wykonawcy, który/którzy wykazuje/-ą spełnienie warunku.
- 10.3. Jeżeli została wybrana oferta Wykonawców wspólnie ubiegających się o udzielenie zamówienia, Zamawiający może żądać przed zawarciem umowy w sprawie zamówienia publicznego kopii umowy regulującej współpracę tych



POLSKI  
ŁĄD



Postępowanie współfinansowane jest ze środków: RZĄDOWY FUNDUSZ POLSKI ŁĄD:  
Program Inwestycji Strategicznych

Wykonawców.

## Rozdział 11

### **INFORMACJE O ŚRODKACH KOMUNIKACJI ELEKTRONICZNEJ, PRZY UŻYCIU KTÓRYCH ZAMAWIAJĄCY BĘDZIE KOMUNIKOWAŁ SIĘ Z WYKONAWCAMI, ORAZ INFORMACJE O WYMAGANIACH TECHNICZNYCH I ORGANIZACYJNYCH SPORZĄDZANIA, WYSYŁANIA I ODBIERANIA KORRESPONDENCJI ELEKTRONICZNEJ**

#### **Wymagania ogólne.**

- 11.1.** W postępowaniu o udzielenie zamówienia komunikacja między Zamawiającym, a Wykonawcami odbywa się przy użyciu miniPortalu, który dostępny jest pod adresem: <https://miniportal.uzp.gov.pl>, ePUAPu, dostępnego pod adresem: <https://epuap.gov.pl/wps/portal> oraz poczty elektronicznej: [przetargi@wolauhruska.pl](mailto:przetargi@wolauhruska.pl)
- 11.2.** Zamawiający wyznacza następujące osoby do kontaktu z Wykonawcami:  
**Pan Maciej Markuszewski,**  
tel. 82 591 50 03 w. 25, e-mail: [przetargi@wolauhruska.pl](mailto:przetargi@wolauhruska.pl)
- 11.3.** Wykonawca zamierzający wziąć udział w postępowaniu o udzielenie zamówienia publicznego, musi posiadać konto na ePUAP. Wykonawca posiadający konto na ePUAP ma dostęp do następujących formularzy: **„Formularz do złożenia, zmiany, wycofania oferty lub wniosku”** oraz do **„Formularza do komunikacji”**.
- 11.4.** Wymagania techniczne i organizacyjne wysyłania i odbierania dokumentów elektronicznych, elektronicznych kopii dokumentów i oświadczeń oraz informacji przekazywanych przy ich użyciu opisane zostały w Regulaminie korzystania z systemu miniPortal oraz Warunkach korzystania z elektronicznej platformy usług administracji publicznej (ePUAP). Zasady składania ofert oraz dokumentów składanych wraz z ofertą oraz wymagania techniczne i organizacyjne ich wysyłania opisane zostały w Instrukcji użytkownika. Wykonawca zobowiązany jest zapoznać się z ww. Instrukcją i postępować wg zasad w niej wskazanych. Wykonawca ubiegając się o udzielenie zamówienia w szczególności składając ofertę akceptuje zasady korzystania z systemu miniPortal wskazane w Instrukcji użytkownika i SWZ. W celu korzystania z systemu miniPortal konieczne jest dysponowanie przez użytkownika urządzeniem teleinformatycznym z dostępem do sieci Internet. Aplikacja działa tylko na platformie Windows i wymaga .NET Framework 4.5. W przypadku korzystania z urządzeń mobilnych oraz Mac lub Linux, dostęp do wszystkich funkcjonalności systemu miniPortal może być ograniczony. Specyfikacja połączenia, formatu przesyłanych danych oraz kodowania i oznaczania czasu odbioru danych:





POLSKI  
ŁAD



Postępowanie współfinansowane jest ze środków: RZĄDOWY FUNDUSZ POLSKI ŁAD:  
Program Inwestycji Strategicznych

- specyfikacja połączenia formularze udostępnione są za pomocą protokołu TLS 1.2,
- format danych oraz kodowanie miniPortal - Formularze dostępne są w formacie HTML z kodowaniem UTF-8,
- oznaczenia czasu odbioru danych – miniPortal - wszelkie operacje opierają się o czas serwera i dane zapisywane są z dokładnością co do setnej części sekundy,
- integracja z systemem ePUAP jest wykonana w wykorzystaniem standardowego mechanizmu ePUAP. W przypadku Wykonawcy wysyłającego wniosek do Zamawiającego, ESP Zamawiającego automatycznie generuje Rodzaj Urzędowego Poświadczenia Odbioru, czyli Urzędowe Poświadczenie Przedłożenia (UPP), które jest powiązane z wysyłanym dokumentem. W UPP w sekcji „Dane poświadczenia” jest zawarta informacja o dacie doręczenia.

System dostępny jest za pośrednictwem następujących przeglądarek internetowych:

- Microsoft Internet Explorer od wersji 9.0,
- Mozilla Firefox od wersji 15,
- Google Chrome od wersji 20.

- 11.5.** Maksymalny rozmiar plików przesyłanych za pośrednictwem dedykowanych formularzy: **„Formularz złożenia, zmiany, wycofania oferty lub wniosku”** i **„Formularza do komunikacji”** wynosi 150 MB.
- 11.6.** Za datę przekazania oferty, wniosków, zawiadomień, dokumentów elektronicznych, oświadczeń lub elektronicznych kopii dokumentów lub oświadczeń oraz innych informacji przyjmuje się datę ich przekazania na ePUAP.
- 11.7.** **Zamawiający przekazuje identyfikator postępowania na miniPortalu jako Załącznik Nr 9 do SWZ.** Dane postępowanie można wyszukać również na Liście wszystkich postępowań w miniPortalu, klikając wcześniej opcję „Dla Wykonawców” lub ze strony głównej z zakładki Postępowania.

#### **Składanie ofert.**

- 11.8.** Wykonawca składa ofertę za pośrednictwem **„Formularza do złożenia, zmiany, wycofania oferty lub wniosku”** dostępnego na ePUAP i udostępnionego również na miniPortalu. Funkcjonalność do zaszyfrowania oferty przez Wykonawcę jest dostępna dla Wykonawców na miniPortalu, w szczegółach danego postępowania. W formularzu oferty Wykonawca zobowiązany jest podać adres skrzynki ePUAP, na którym prowadzona będzie korespondencja związana z postępowaniem.
- 11.9.** Ofertę należy sporządzić w języku polskim.
- 11.10.** **Ofertę składa się, pod rygorem nieważności, w formie elektronicznej lub w postaci elektronicznej opatrzonej podpisem zaufanym lub podpisem**





POLSKI  
ŁĄD



Postępowanie współfinansowane jest ze środków: RZĄDOWY FUNDUSZ POLSKI ŁĄD:  
Program Inwestycji Strategicznych

### **osobistym.**

- 11.11.** Sposób złożenia oferty, w tym zaszyfrowania oferty opisany został w „Instrukcji użytkownika”, dostępnej na stronie: <https://miniportal.uzp.gov.pl>
- 11.12.** Jeżeli dokumenty elektroniczne, przekazywane przy użyciu środków komunikacji elektronicznej, zawierają informacje stanowiące tajemnicę przedsiębiorstwa w rozumieniu przepisów ustawy z dnia 16 kwietnia 1993 r. o zwalczaniu nieuczciwej konkurencji (Dz. U. z 2020 r. poz. 1913), Wykonawca, w celu utrzymania w poufności tych informacji, przekazuje je w wydzielonym i odpowiednio oznaczonym pliku, wraz z jednoczesnym zaznaczeniem polecenia „Załącznik stanowiący tajemnicę przedsiębiorstwa”, a następnie wraz z plikami stanowiącymi jawną część należy ten plik zaszyfrować.
- 11.13.** Do oferty należy dołączyć oświadczenie o niepodleganiu wykluczeniu, spełnianiu warunków udziału w postępowaniu, w zakresie wskazanym w pkt 8.1 SWZ, w formie elektronicznej lub w postaci elektronicznej opatrzonej podpisem zaufanym lub podpisem osobistym, a następnie zaszyfrować wraz z plikami stanowiącymi ofertę.
- 11.14.** Oferta może być złożona tylko do upływu terminu składania ofert.
- 11.15.** Wykonawca może przed upływem terminu do składania ofert wycofać ofertę za pośrednictwem „Formularza do złożenia, zmiany, wycofania oferty lub wniosku” dostępnego na ePUAP i udostępnionego również na miniPortalu. Sposób wycofania oferty został opisany w „Instrukcji użytkownika” dostępnej na miniPortalu.
- 11.16.** Wykonawca po upływie terminu do składania ofert nie może skutecznie dokonać zmiany ani wycofać złożonej oferty.

### **Składanie dokumentów innych niż oferty.**

- 11.17.** W postępowaniu o udzielenie zamówienia komunikacja pomiędzy Zamawiającym a Wykonawcami w zakresie składania dokumentów, oświadczeń, wniosków (innych niż ofert - które mogą być przekazywane jedynie w sposób wskazany w pkt 11.8 SWZ) odbywa się elektronicznie za pośrednictwem:
- a) dedykowanego formularza: „Formularz do komunikacji” dostępnego na ePUAP oraz udostępnionego przez miniPortal;
- lub
- b) poczty elektronicznej na adres poczty Zamawiającego:  
[przetargi@wolauhruska.pl](mailto:przetargi@wolauhruska.pl)  
Zamawiający przekazuje dokumenty na adres poczty elektronicznej wskazany w formularzu ofertowym Wykonawcy, na co Wykonawca wyraża zgodę wskazując ten adres w ofercie i zobowiązuje się do utrzymania jego funkcjonalności przez czas trwania postępowania. Domniemywa się, że



POLSKI  
ŁĄD



Postępowanie współfinansowane jest ze środków: RZĄDOWY FUNDUSZ POLSKI ŁĄD:  
Program Inwestycji Strategicznych

*dokumenty, oświadczenia i wnioski przekazane na adres poczty elektronicznej wskazany w formularzu ofertowym zostały doręczone skutecznie, a Wykonawca zapoznał się z ich treścią.*

**11.18.** W przypadku korzystania z rozwiązania wskazanego w rozdziale 11.17 lit a) SWZ dokumenty elektroniczne, składane są przez Wykonawcę za pośrednictwem „**Formularza do komunikacji**” jako załączniki.

**11.19.** Sposób sporządzenia dokumentów elektronicznych musi być zgodny z wymaganiami określonymi w rozporządzeniu Prezesa Rady Ministrów z dnia 30 grudnia 2020 r. w sprawie sposobu sporządzania i przekazywania informacji oraz wymagań technicznych dla dokumentów elektronicznych oraz środków komunikacji elektronicznej w postępowaniu o udzielenie zamówienia publicznego lub konkursie (Dz. U. z 2020 poz. 2452) oraz rozporządzeniu Ministra Rozwoju, Pracy i Technologii z dnia 23 grudnia 2020 r. w sprawie podmiotowych środków dowodowych oraz innych dokumentów lub oświadczeń, jakich może żądać zamawiający od Wykonawcy (Dz. U. z 2020 poz. 2415).

## Rozdział 12

### WYMAGANIA DOTYCZĄCE WADIUM

**12.1.** Wykonawca jest zobowiązany wnieść wadium w wysokości: **15 000,00 PLN** (słownie: piętnaście tysięcy i 00/100 zł).

**12.2.** Wadium może być wniesione w jednej lub kilku następujących formach:

- a) pieniądzu;
- b) gwarancjach bankowych;
- c) gwarancjach ubezpieczeniowych;
- d) poręczeniach udzielanych przez podmioty, o których mowa w art. 6b ust. 5 pkt. 2 ustawy z dnia 9 listopada 2000 r. o utworzeniu Polskiej Agencji Rozwoju Przedsiębiorczości.

**12.3.** Wadium wnoszone w pieniądzu należy wpłacić przelewem na następujący rachunek bankowy Zamawiającego:

**Bank Spółdzielczy w Leśniowicach o. Wola Uhruska**

nr rachunku: **03 8195 0009 2005 0090 0736 0011**

**z adnotacją „Wadium – Znak sprawy: RRG.271.23.2022”**

**12.4.** Za skuteczne wniesienie wadium w pieniądzu, Zamawiający uzna wadium, które zostanie zaksięgowane na rachunku bankowym Zamawiającego przed upływem terminu składania ofert.

**12.5.** Jeżeli wadium jest wnoszone w formie gwarancji lub poręczenia Wykonawca przekazuje Zamawiającemu oryginał gwarancji lub poręczenia, w postaci elektronicznej – przed upływem terminu składania ofert.



POLSKI  
ŁĄD



Postępowanie współfinansowane jest ze środków: RZĄDOWY FUNDUSZ POLSKI ŁĄD:  
Program Inwestycji Strategicznych

- 12.6.** W przypadku wnoszenia wadium w formie gwarancji bankowej lub ubezpieczeniowej, lub poręczenia gwarancja lub poręczenie musi być nieodwołalne, bezwarunkowe i płatne na pierwsze pisemne żądanie Zamawiającego, sporządzone zgodnie z obowiązującymi przepisami i powinna zawierać następujące elementy:
- a) nazwę: dającego zlecenie (Wykonawcy), beneficjenta gwarancji/poręczenia (Zamawiającego), gwaranta lub poręczyciela oraz wskazanie ich siedzib,
  - b) kwotę wadium,
  - c) termin ważności gwarancji/poręczenia w formule: „od dnia .....- do dnia .....”,
  - d) zobowiązanie gwaranta/poręczyciela do zapłacenia kwoty wskazanej w gwarancji/poręczeniu na pierwsze żądanie Zamawiającego w sytuacjach zatrzymania wadium określonych w przepisach ustawy.
- 12.7.** Wadium wnosi się przed upływem terminu składania ofert i utrzymuje nieprzerwanie do dnia upływu terminu związania ofertą, z wyjątkiem przypadków, o których mowa w art. 98 ust. 1 pkt 2 i 3 oraz ust. 2 ustawy Pzp.
- 12.8.** Zasady dokonywania zatrzymania i zwrotu wadium określono w przepisach art. 98 ustawy Pzp.

## Rozdział 13

### OPIS SPOSOBU PRZYGOTOWANIA OFERTY

- 13.1.** Każdy Wykonawca może złożyć **tylko jedną ofertę**.
- 13.2.** **Ofertę składa się, pod rygorem nieważności, w formie elektronicznej lub w postaci elektronicznej opatrzonej podpisem zaufanym lub podpisem osobistym** w formatach danych określonych w przepisach wydanych na podstawie art. 18 ustawy z dnia 17 lutego 2005 r. o informatyzacji działalności podmiotów realizujących zadania publiczne (Dz. U. z 2021 r. poz. 2070 ze zm.), z zastrzeżeniem formatów, o których mowa w art. 66 ust. 1 ustawy Pzp, z uwzględnieniem rodzaju przekazywanych danych.
- 13.3.** Sposób złożenia oferty w tym zaszyfrowania oferty opisany został w Instrukcji użytkownika Wykonawca zobowiązany jest do zapoznania się z treścią ww. Instrukcji przed złożeniem oferty. Składając ofertę Wykonawca akceptuje treść ww. Instrukcji.
- 13.4.** Oferta musi zawierać następujące oświadczenia i dokumenty:
- 1) **Formularz ofertowy** – do wykorzystania wzór (druk), stanowiący **Załącznik Nr 3 do SWZ** (przy czym Wykonawca może sporządzić ofertę wg innego wzorca, powinna ona wówczas obejmować dane wymagane dla oferty w SWZ



POLSKI  
ŁĄD



Postępowanie współfinansowane jest ze środków: RZĄDOWY FUNDUSZ POLSKI ŁĄD:  
Program Inwestycji Strategicznych

i załącznikach).

- 2) **Oświadczenia, o których mowa w pkt 8.1 SWZ;**
- 3) **Oświadczenie, o którym mowa w pkt 8.2 SWZ (jeżeli dotyczy),**
- 4) **Zobowiązanie lub inne dokumenty, o których mowa w pkt 9.4 SWZ (jeżeli dotyczy).**
- 5) **Potwierdzenie umocowania do działania w imieniu Wykonawcy lub podmiotu udostępniającego zasoby:**
  - a) Zamawiający w celu potwierdzenia, że osoba działająca w imieniu Wykonawcy lub podmiotu udostępniającego zasoby jest umocowana do jego reprezentowania, żąda złożenia wraz z ofertą odpisu lub informacji z Krajowego Rejestru Sądowego, Centralnej Ewidencji i Informacji o Działalności Gospodarczej lub innego właściwego rejestru;
  - b) Wykonawca lub podmiot udostępniający zasoby nie jest zobowiązany do złożenia dokumentów, o których mowa w lit a), jeżeli Zamawiający może je uzyskać za pomocą bezpłatnych i ogólnodostępnych baz danych, o ile Wykonawca wskazał dane umożliwiające dostęp do tych dokumentów.
  - c) jeżeli w imieniu Wykonawcy lub podmiotu udostępniającego zasoby działa osoba, której umocowanie do jego reprezentowania nie wynika z dokumentów, o których mowa w lit a), Zamawiający żąda od Wykonawcy lub podmiotu udostępniającego zasoby złożenia wraz z ofertą pełnomocnictwa lub innego dokumentu potwierdzającego umocowanie do reprezentowania Wykonawcy.
- 6) **Pełnomocnictwo** do reprezentowania Wykonawców wspólnie ubiegających się o udzielenie zamówienia w postępowaniu o udzielenie zamówienia albo do reprezentowania ich w postępowaniu i zawarcia umowy w sprawie zamówienia publicznego **(jeżeli dotyczy).**

**13.5. Pełnomocnictwo**, o którym mowa w rozdziale 13.4 pkt 5) lit c) i pkt 6) SWZ składa się w postaci elektronicznej i opatruje się kwalifikowanym podpisem elektronicznym, podpisem zaufanym lub podpisem osobistym. W przypadku gdy pełnomocnictwo zostało sporządzone jako dokument w postaci papierowej i opatrzone własnoręcznym podpisem, przekazuje się cyfrowe odwzorowanie tego dokumentu opatrzone kwalifikowanym podpisem elektronicznym, podpisem zaufanym lub podpisem osobistym, poświadczającym zgodność cyfrowego odwzorowania z dokumentem w postaci papierowej. Poświadczenia zgodności cyfrowego odwzorowania z dokumentem w postaci papierowej dokonuje mocodawca. Poświadczenia zgodności cyfrowego odwzorowania pełnomocnictwa z dokumentem w postaci papierowej może dokonać również notariusz.



POLSKI  
ŁAD



Postępowanie współfinansowane jest ze środków: RZĄDOWY FUNDUSZ POLSKI ŁAD:  
Program Inwestycji Strategicznych

- 13.6.** Nie ujawnia się informacji stanowiących tajemnicę przedsiębiorstwa w rozumieniu przepisów ustawy z dnia 16 kwietnia 1993 r. o zwalczaniu nieuczciwej konkurencji (t. j. Dz. U. z 2020 r., poz. 1913 ze zm.), jeżeli Wykonawca, wraz z przekazaniem takich informacji, zastrzegł, że nie mogą być one udostępniane oraz wykazał, że zastrzeżone informacje stanowią tajemnicę przedsiębiorstwa.
- 13.7.** Wykonawca nie może zastrzec w ofercie informacji o których mowa w art. 222 ust. 5 ustawy Pzp.
- 13.8.** Wszelkie informacje stanowiące tajemnicę przedsiębiorstwa w rozumieniu ustawy z dnia 16 kwietnia 1993 r. o zwalczaniu nieuczciwej konkurencji (t. j. Dz. U. z 2020 r., poz. 1913 ze zm.), które Wykonawca zastrzeże jako tajemnicę przedsiębiorstwa, powinny zostać złożone w odpowiednio wydzielonym i oznaczonym pliku.

## Rozdział 14

### SKŁADANIE I OTWARCIE OFERT

- 14.1.** Wykonawca składa ofertę **za pośrednictwem Formularza do złożenia, zmiany, wycofania oferty dostępnego na ePUAP i udostępnionego również na miniPortalu.** W formularzu oferty Wykonawca zobowiązany jest podać adres skrzynki ePUAP, na którym prowadzona będzie korespondencja związana z postępowaniem.
- 14.2.** Termin składania ofert: **04.11.2022 r., godz. 12:00.**
- 14.3.** Termin otwarcia ofert: **04.11.2022 r., godz. 12:30.**
- 14.4.** Wykonawca może przed upływem terminu do składania ofert zmienić lub wycofać ofertę za pośrednictwem Formularza do złożenia, zmiany, wycofania oferty lub wniosku dostępnego na stronie ePUAP. Sposób zmiany i wycofania oferty został opisany w Instrukcji użytkownika.
- 14.5.** Zamawiający, najpóźniej przed otwarciem ofert, udostępnia na stronie internetowej prowadzonego postępowania informację o kwocie, jaką zamierza przeznaczyć na sfinansowanie zamówienia.
- 14.6.** Otwarcie ofert następuje poprzez użycie mechanizmu do odszyfrowania ofert dostępnego po zalogowaniu w zakładce Deszyfrowanie na miniPortalu i następuje poprzez wskazanie pliku do odszyfrowania.
- 14.7.** Zamawiający, niezwłocznie po otwarciu ofert, udostępnia na stronie internetowej prowadzonego postępowania informację o:
- 1) nazwach albo imionach i nazwiskach oraz siedzibach lub miejscach prowadzonej działalności gospodarczej albo miejscach zamieszkania Wykonawców, których oferty zostały otwarte;





POLSKI  
ŁĄD



Postępowanie współfinansowane jest ze środków: RZĄDOWY FUNDUSZ POLSKI ŁĄD:  
Program Inwestycji Strategicznych

- 2) cenach lub kosztach zawartych w ofertach.
- 14.8.** Zamawiający odrzuca ofertę, jeżeli została złożona po terminie składania ofert, o którym mowa w pkt. 14.2 SWZ.

## Rozdział 15

### TERMIN ZWIĄZANIA OFERTĄ

- 15.1.** Wykonawca jest związany ofertą **03.12.2022 r.**
- 15.2.** W przypadku gdy wybór najkorzystniejszej oferty nie nastąpi przed upływem terminu związania ofertą, o którym mowa w pkt 15.1 SWZ, Zamawiający przed upływem terminu związania ofertą, zwróci się jednokrotnie do Wykonawców o wyrażenie zgody na przedłużenie tego terminu o wskazywany przez niego okres, nie dłuższy niż 30 dni.
- 15.3.** Przedłużenie terminu związania ofertą, o którym mowa w pkt. 15.2 SWZ, wymaga złożenia przez Wykonawcę pisemnego oświadczenia o wyrażeniu zgody na przedłużenie terminu związania ofertą.
- 15.4.** W przypadku, gdy Zamawiający żąda wniesienia wadium, przedłużenie terminu związania ofertą, o którym mowa pkt. 15.2 SWZ, następuje wraz z przedłużeniem okresu ważności wadium albo jeżeli nie jest to możliwe, z wniesieniem nowego wadium na przedłużony okres związania ofertą.

## Rozdział 16

### OPIS SPOSOBU OBLICZENIA CENY OFERTY

- 16.1.** Obowiązującą formą wynagrodzenia za wykonanie przez Wykonawcę przedmiotu zamówienia będzie **wynagrodzenie ryczałtowe** wskazane w **Formularzu ofertowym – Załącznik Nr 3 do SWZ**. Cena ryczałtowa obejmuje wszystkie koszty i składniki związane z wykonaniem zamówienia w zakresie wynikającym z opisu przedmiotu zamówienia.
- 16.2.** Cena winna uwzględniać wymagania wskazane w dokumentacji opisującej przedmiot zamówienia, SWZ i Projekcie umowy.
- 16.3.** Cenę oferty należy obliczyć:
- podając cenę netto,
  - wskazując zastosowaną stawkę podatku VAT,
  - obliczając wysokość podatku VAT,
  - podając cenę brutto stanowiącą sumę wartości netto i wysokości podatku VAT.
- 16.4.** Wszelkie rozliczenia dotyczące realizacji przedmiotu zamówienia opisanego w niniejszej specyfikacji dokonywane będą w złotych polskich.



**POLSKI  
ŁĄD**



Postępowanie współfinansowane jest ze środków: RZĄDOWY FUNDUSZ POLSKI ŁĄD:  
Program Inwestycji Strategicznych

- 16.5.** Jeżeli została złożona oferta, której wybór prowadziłby do powstania u Zamawiającego obowiązku podatkowego zgodnie z ustawą z dnia 11 marca 2004 r. o podatku od towarów i usług (t. j. Dz. U. z 2020 r. poz. 106, z późn. zm.), dla celów zastosowania kryterium ceny lub kosztu Zamawiający dolicza do przedstawionej w tej ofercie ceny kwotę podatku od towarów i usług, którą miałyby obowiązek rozliczyć.
- 16.6.** W ofercie, o której mowa w pkt. 16.5 SWZ Wykonawca ma obowiązek:
- a) poinformowania Zamawiającego, że wybór jego oferty będzie prowadził do powstania u Zamawiającego obowiązku podatkowego;
  - b) wskazania nazwy (rodzaju) towaru lub usługi, których dostawa lub świadczenie będą prowadziły do powstania obowiązku podatkowego;
  - c) wskazania wartości towaru lub usługi objętego obowiązkiem podatkowym Zamawiającego, bez kwoty podatku;
  - d) wskazania stawki podatku od towarów i usług, która zgodnie z wiedzą Wykonawcy, będzie miała zastosowanie.
- 16.7.** W Formularzu oferty Wykonawca podaje cenę, z dokładnością do dwóch miejsc po przecinku w rozumieniu art. 3 ust. 1 pkt 1 i ust. 2 ustawy z dnia 9 maja 2014 r. o informowaniu o cenach towarów i usług oraz ustawy z dnia 7 lipca 1994 r. o denominacji złotego, za którą podejmuje się zrealizować przedmiot zamówienia.
- 16.8.** Wynagrodzenie będzie płatne zgodnie z Projektem umowy **Załącznik Nr 2 do SWZ.**

## Rozdział 17

### **OPIS KRYTERIÓW OCENY OFERT, WRAZ Z PODANIEM WAG TYCH KRYTERIÓW I SPOSOBU OCENY OFERT**

- 17.1** Zamawiający dokona oceny ofert, które nie zostały odrzucone, na podstawie następujących kryteriów oceny ofert:

Lp.	Nazwa kryterium	Znaczenie kryterium (w %)
1	Cena (C)	60
2	Długość okresu gwarancji jakości na wykonane roboty budowlane oraz dostarczone i wbudowane materiały (G)	40

*Zamawiający dokona oceny ofert przyznając punkty w ramach poszczególnych kryteriów oceny ofert, przyjmując zasadę, że 1% = 1 punkt.*



POLSKI  
ŁĄD



Postępowanie współfinansowane jest ze środków: RZĄDOWY FUNDUSZ POLSKI ŁĄD:  
Program Inwestycji Strategicznych

17.2. Punkty za kryterium „Cena” zostaną obliczone według wzoru:

$$P_C = \frac{C_n}{C_b} \times 60 \text{ pkt}$$

gdzie,

$P_C$  - ilość punktów za kryterium cena,

$C_n$  - najniższa cena ofertowa spośród ofert nieodrzuconych,

$C_b$  - cena oferty badanej.

W kryterium „Cena”, oferta z najniższą ceną otrzyma 60 punktów a pozostałe oferty po matematycznym przeliczeniu w odniesieniu do najniższej ceny odpowiednio mniej. Końcowy wynik powyższego działania zostanie zaokrąglony do dwóch miejsc po przecinku.

17.3. Kryterium „Długość okresu gwarancji jakości na wykonane roboty budowlane oraz dostarczone i wbudowane materiały” liczone w okresach miesięcznych:

W przypadku zaoferowania minimalnej długości okresu gwarancji tj. 36 miesięcy, Wykonawca otrzyma zero (0) punktów.

W przypadku zaoferowania maksymalnej długości okresu gwarancji tj. 60 miesięcy, Wykonawca otrzyma czterdzieści (40) punktów.

W przypadku zaoferowania gwarancji pomiędzy 36 a 60 miesięcy Wykonawca otrzyma pkt wg wzoru:

$$P_G = \frac{G_o}{G_{max.}} \times 40 \text{ pkt}$$

gdzie:

$P_G$  - wartość punktowa, którą należy wyznaczyć,

$G_{max.}$  - najdłuższy oferowany okres gwarancji,

$G_o$  - okres gwarancji podany w badanej ofercie.

**Uwaga:** Zamawiający określa minimalną oraz maksymalną długość okresu gwarancji, w przedziale od 36 miesięcy do 60 miesięcy. **W przypadku zaoferowania przez Wykonawcę długości gwarancji krótszego niż 36 m-cy, Zamawiający ofertę odrzuci. W przypadku, gdy Wykonawca w ogóle nie wskaże w ofercie oferowanego okresu gwarancji Zamawiający przyjmie, że Wykonawca nie oferuje gwarancji, i ofertę odrzuci.** Wykonawca może zaproponować długość okresu gwarancji dłuższy niż wyznaczony maksymalny 60 miesięcy, jednak w tym przypadku Zamawiający przyjmie do obliczeń wartość 60 m-cy - najdłuższy przyjęty w kryterium oceny ofert „Długość okresu gwarancji



POLSKI  
ŁAD



Postępowanie współfinansowane jest ze środków: RZĄDOWY FUNDUSZ POLSKI ŁAD:  
Program Inwestycji Strategicznych

jakości na wykonane roboty budowlane oraz dostarczone i wbudowane materiały”. **Wykonawcy oferują długości okresu gwarancji w pełnych miesiącach (w przedziale od 36 do 60 miesięcy).**

- 17.4. Za najkorzystniejszą ofertę zostanie uznana oferta, która otrzyma największą ilość punktów ( $P_0$ ) obliczoną na podstawie wzoru:

$$P_0 = P_C + P_G$$

gdzie:

$P_0$  - łączna ilość punktów oferty ocenianej,

$P_C$  - liczba punktów uzyskanych w kryterium „Cena”,

$P_G$  - liczba punktów uzyskanych w kryterium „Długość okresu gwarancji jakości na wykonane roboty budowlane oraz dostarczone i wbudowane materiały”.

## Rozdział 18

### WYBÓR NAJKORZYSTNIEJSZEJ OFERTY

- 18.1. Zamawiający wybiera najkorzystniejszą ofertę w terminie związania ofertą.
- 18.2. **Jeżeli termin związania ofertą upłynął przed wyborem najkorzystniejszej oferty, Zamawiający wzywa Wykonawcę, którego oferta otrzymała najwyższą ocenę, do wyrażenia, w wyznaczonym przez Zamawiającego terminie, pisemnej zgody na wybór jego oferty.**
- 18.3. Stosownie do art. 253 ust. 1 ustawy Pzp, Zamawiający niezwłocznie po wyborze najkorzystniejszej oferty informuje równocześnie Wykonawców, którzy złożyli oferty, o:
- wyborze najkorzystniejszej oferty, podając nazwę albo imię i nazwisko, siedzibę albo miejsce zamieszkania, jeżeli jest miejscem wykonywania działalności Wykonawcy, którego ofertę wybrano, oraz nazwy albo imiona i nazwiska, siedziby albo miejsca zamieszkania, jeżeli są miejscami wykonywania działalności Wykonawców, którzy złożyli oferty, a także punktację przyznaną ofertom w każdym kryterium oceny ofert i łączną punktację,
  - Wykonawcach, których oferty zostały odrzucone.  
*podając uzasadnienie faktyczne i prawne.*
- 18.4. Zamawiający udostępnia niezwłocznie informacje, o których mowa w pkt 18.3 tiret pierwszy SWZ, na stronie internetowej prowadzonego postępowania.



POLSKI  
ŁAD



Postępowanie współfinansowane jest ze środków: RZĄDOWY FUNDUSZ POLSKI ŁAD:  
Program Inwestycji Strategicznych

## Rozdział 19

### INFORMACJE O FORMALNOŚCIACH, JAKIE MUSZĄ ZOSTAĆ DOPEŁNIONE PO WYBORZE OFERTY W CELU ZAWARCIA UMOWY W SPRAWIE ZAMÓWIENIA PUBLICZNEGO

- 19.1** W przypadku, gdy zostanie wybrana jako najkorzystniejsza oferta Wykonawców wspólnie ubiegających się o udzielenie zamówienia, Wykonawca przed podpisaniem umowy na wezwanie Zamawiającego przedłoży umowę regulującą współpracę Wykonawców.
- 19.2** Osoby reprezentujące Wykonawcę przy podpisywaniu umowy powinny posiadać ze sobą dokumenty potwierdzające ich umocowanie do reprezentowania Wykonawcy, o ile umocowanie to nie będzie wynikać z dokumentów załączonych do oferty.
- 19.3** O terminie złożenia dokumentu, o którym mowa w pkt 19.1 SWZ Zamawiający powiadomi Wykonawcę odrębnym pismem.
- 19.4** Wykonawca zobowiązany jest do wniesienia zabezpieczenia należytego wykonania umowy na warunkach określonych w rozdziale 20 niniejszej SWZ.
- 19.5** Wykonawca **przed podpisaniem umowy** złoży Zamawiającemu **kosztorys wskazujący sposób wyliczenia ceny ofertowej z podziałem na branże i zakres rzeczowy zamówienia** z wyszczególnieniem zastosowanych w kosztorysie ofertowym składników cenotwórczych (stawka r-g w zł; Kp – Koszty pośrednie w % od R i S; Kz – Koszty zakupu w % od M; Z – Zysk w % od R+Kp, S+Kp).

## Rozdział 20

### WYMAGANIA DOTYCZĄCE ZABEZPIECZENIA NALEŻYTEGO WYKONANIA UMOWY

- 20.1** Wykonawca, którego oferta zostanie uznana za najkorzystniejszą, zobowiązany będzie do wniesienia zabezpieczenia należytego wykonania umowy w wysokości **5 % ceny brutto oferty (z podatkiem VAT)**.
- 20.2** Zabezpieczenie należytego wykonania umowy może być wniesione według wyboru Wykonawcy w jednej lub w kilku następujących formach:
- pieniądzu,
  - poręczeniach bankowych lub poręczeniach spółdzielczej kasy oszczędnościowo-kredytowej, z tym, że zobowiązanie kasy jest zawsze zobowiązaniem pieniężnym,
  - gwarancjach bankowych,





POLSKI  
ŁĄD



Postępowanie współfinansowane jest ze środków: RZĄDOWY FUNDUSZ POLSKI ŁĄD:  
Program Inwestycji Strategicznych

- d) gwarancjach ubezpieczeniowych,  
e) poręczeniach udzielanych przez podmioty, o których mowa w art. 6b ust. 5 pkt 2 ustawy z dnia 9 listopada 2000 r. o utworzeniu Polskiej Agencji Rozwoju Przedsiębiorczości.
- 20.3** Zabezpieczenie wnoszone w pieniądzu wpłaca się przelewem na rachunek bankowy Zamawiającego:  
**Bank Spółdzielczy w Leśniowicach o. Wola Uhruska**  
nr rachunku: **03 8195 0009 2005 0090 0736 0011**  
**z adnotacją: „ZNWU – Znak sprawy: RRG.271.23.2022”.**
- 20.4** Zabezpieczenie należytego wykonania umowy musi być wniesione najpóźniej w dniu podpisania umowy przez Zamawiającego, przed jej podpisaniem. Wniesienie zabezpieczenia w pieniądzu będzie uznane za skuteczne, jeżeli rachunek Zamawiającego zostanie uznany kwotą zabezpieczenia najpóźniej w dniu podpisania umowy przez Zamawiającego i Wykonawcę, przed jej podpisaniem. W przypadku wniesienia wadium w pieniądzu Wykonawca może wyrazić zgodę na zaliczenie kwoty wadium na poczet zabezpieczenia.
- 20.5** Zabezpieczenie służy pokryciu roszczeń z tytułu niewykonania lub nienależytego wykonania umowy. Kwota stanowiąca 70% zabezpieczenia należytego wykonania umowy, zostanie zwrócona w terminie 30 dni od dnia podpisania protokołu odbioru końcowego.
- 20.6** Kwota pozostawiona na zabezpieczenie roszczeń z tytułu rękojmi za wady fizyczne i gwarancji, wynosząca 30% wartości zabezpieczenia należytego wykonania umowy, zostanie zwrócona nie później niż w 15 dniu po upływie 60 miesięcy od dnia odbioru końcowego.
- 20.7** W trakcie realizacji umowy Wykonawca może dokonać zmiany formy zabezpieczenia należytego wykonania umowy na jedną lub kilka form, o których mowa w przepisach ustawy – Prawo zamówień publicznych, pod warunkiem, że zmiana formy zabezpieczenia zostanie dokonana z zachowaniem ciągłości zabezpieczenia i bez zmniejszenia jego wysokości.
- 20.8** W sytuacji, gdy wystąpi konieczność przedłużenia terminu realizacji umowy, Wykonawca przed zawarciem aneksu, zobowiązany jest do przedłużenia terminu ważności wniesionego zabezpieczenia wniesionego w formie innej niż pieniężna, albo jeśli nie jest to możliwe, do wniesienia nowego zabezpieczenia, na warunkach zaakceptowanych przez Zamawiającego, na okres wynikający z aneksu do umowy.
- 20.9** Zasady zaspokojenia roszczeń Zamawiającego z zabezpieczenia należytego wykonania umowy w okresie obowiązywania stanu zagrożenia epidemicznego albo stanu epidemii ogłoszonego w związku z COVID-19, i przez 90 dni od dnia



POLSKI  
ŁAD



Postępowanie współfinansowane jest ze środków: RZĄDOWY FUNDUSZ POLSKI ŁAD:  
Program Inwestycji Strategicznych

odwołania stanu, który obowiązywał jako ostatni, oraz obowiązki Wykonawcy związane z utrzymaniem zabezpieczenia w tym okresie określają przepisy art. 15r<sup>1</sup> ustawy z 2 marca o szczególnych rozwiązaniach związanych z zapobieganiem, przeciwdziałaniem i zwalczaniem COVID-19, innych chorób zakaźnych oraz wywołanych nimi sytuacji kryzysowych (t. j. Dz. U. z 2021 r., poz. 2095 z późn. zm.).

## Rozdział 21

### **PROJEKTOWANE POSTANOWIENIA UMOWY W SPRAWIE ZAMÓWIENIA PUBLICZNEGO, KTÓRE ZOSTANĄ WPROWADZONE DO UMOWY W SPRAWIE ZAMÓWIENIA PUBLICZNEGO**

- 21.1** Projekt umowy stanowi **Załącznik Nr 2 do SWZ**.
- 21.2** Zamawiający przewiduje możliwości wprowadzenia zmian do zawartej umowy, na podstawie art. 454-455 ustawy Pzp oraz postanowień Projektu umowy.

## Rozdział 22

### **OCHRONA DANYCH OSOBOWYCH**

Zgodnie z art. 13 ust. 1 i 2 rozporządzenia Parlamentu Europejskiego i Rady (UE) 2016/679 z dnia 27 kwietnia 2016 r. w sprawie ochrony osób fizycznych w związku z przetwarzaniem danych osobowych i w sprawie swobodnego przepływu takich danych oraz uchylenia dyrektywy 95/46/WE (ogólne rozporządzenie o ochronie danych) (Dz. Urz. UE L 119 z 04.05.2016, str. 1), dalej „**RODO**”, **Zamawiający informuje, że:**

- 1) jest administratorem danych osobowych Wykonawcy oraz osób, których dane Wykonawca przekazał w niniejszym postępowaniu;
- 2) dane osobowe Wykonawcy przetwarzane będą na podstawie art. 6 ust. 1 lit. c RODO w celu związanym z postępowaniem o udzielenie zamówienia publicznego na zadanie pn.: „**Budowa Gminnego Centrum Ratownictwa w Woli Uhruskiej**” prowadzonym w trybie podstawowym;
- 3) odbiorcami danych osobowych Wykonawcy będą osoby lub podmioty, którym udostępniona zostanie dokumentacja postępowania w oparciu o art. 18 oraz art. 74 ustawy z dnia 11 września 2019 r. Prawo zamówień publicznych (Dz. U. z 2022 r. poz. 1710 z późn. zm.), dalej „ustawa Pzp”;
- 4) dane osobowe Wykonawcy będą przechowywane, zgodnie z art. 78 ust. 1 ustawy Pzp, przez okres 4 lat od dnia zakończenia postępowania o udzielenie zamówienia, w sposób gwarantujący jego nienaruszalność.



POLSKI  
ŁAD



Postępowanie współfinansowane jest ze środków: RZĄDOWY FUNDUSZ POLSKI ŁAD:  
Program Inwestycji Strategicznych

---

- 5) obowiązek podania przez Wykonawcę danych osobowych bezpośrednio go dotyczących jest wymogiem ustawowym określonym w przepisach ustawy Pzp, związanym z udziałem w postępowaniu o udzielenie zamówienia publicznego; konsekwencje niepodania określonych danych wynikają z ustawy Pzp;
- 6) w odniesieniu do danych osobowych Wykonawcy decyzje nie będą podejmowane w sposób zautomatyzowany, stosownie do art. 22 RODO;
- 7) Wykonawca posiada:
  - na podstawie art. 15 RODO prawo dostępu do danych osobowych dotyczących Wykonawcy;
  - na podstawie art. 16 RODO prawo do sprostowania danych osobowych, o ile ich zmiana nie skutkuje zmianą wyniku postępowania o udzielenie zamówienia publicznego ani zmianą postanowień umowy w zakresie niezgodnym z ustawą Pzp oraz nie narusza integralności protokołu oraz jego załączników;
  - na podstawie art. 18 RODO prawo żądania od administratora ograniczenia przetwarzania danych osobowych z zastrzeżeniem przypadków, o których mowa w art. 18 ust. 2 RODO;
  - prawo do wniesienia skargi do Prezesa Urzędu Ochrony Danych Osobowych, gdy Wykonawca uzna, że przetwarzanie jego danych osobowych narusza przepisy RODO;
- 8) Wykonawcy nie przysługuje:
  - w związku z art. 17 ust. 3 lit. b, d lub e RODO prawo do usunięcia danych osobowych;
  - prawo do przenoszenia danych osobowych, o którym mowa w art. 20 RODO;
  - na podstawie art. 21 RODO prawo sprzeciwu, wobec przetwarzania danych osobowych, gdyż podstawą prawną przetwarzania danych osobowych Wykonawcy jest art. 6 ust. 1 lit. c RODO.

W przypadku, gdy wykonanie obowiązków, o których mowa w art. 15 ust. 1-3 rozporządzenia 2016/679, wymagałoby niewspółmiernie dużego wysiłku, Zamawiający może żądać od osoby, której dane dotyczą, wskazania dodatkowych informacji mających na celu sprecyzowanie żądania, w szczególności podania nazwy lub daty postępowania o udzielenie zamówienia publicznego lub konkursu.

Skorzystanie przez osobę, której dane dotyczą, z uprawnienia do sprostowania lub uzupełnienia danych osobowych, o którym mowa w art. 16 rozporządzenia 2016/679, nie może skutkować zmianą wyniku postępowania o udzielenie zamówienia publicznego lub konkursu ani zmianą postanowień umowy w zakresie niezgodnym z ustawą.



**POLSKI  
ŁAD**



Postępowanie współfinansowane jest ze środków: RZĄDOWY FUNDUSZ POLSKI ŁAD:  
Program Inwestycji Strategicznych

Wystąpienie z żądaniem, o którym mowa w art. 18 ust. 1 rozporządzenia 2016/679, nie ogranicza przetwarzania danych osobowych do czasu zakończenia postępowania o udzielenie zamówienia publicznego lub konkursu.

W przypadku danych osobowych zamieszczonych przez Zamawiającego w Biuletynie Zamówień Publicznych, prawa, o których mowa w art. 15 i art. 16 rozporządzenia 2016/679, są wykonywane w drodze żądania skierowanego do Zamawiającego.

## Rozdział 23

### **POUCZENIE O ŚRODKACH OCHRONY PRAWNEJ**

- 23.1** Środki ochrony prawnej przewidziane są w dziale IX ustawy.
- 23.2** Środkami ochrony prawnej są odwołanie i skarga do sądu.
- 23.3** Środki ochrony prawnej przysługują Wykonawcy oraz innemu podmiotowi, jeżeli ma lub miał interes w uzyskaniu zamówienia lub nagrody w konkursie oraz poniósł lub może ponieść szkodę w wyniku naruszenia przez zamawiającego przepisów ustawy. Środki ochrony prawnej wobec ogłoszenia wszczynającego postępowanie o udzielenie zamówienia lub ogłoszenia o konkursie oraz dokumentów zamówienia przysługują również organizacjom wpisanym na listę, o której mowa w art. 469 pkt 15 ustawy Pzp oraz Rzecznikowi Małych i Średnich Przedsiębiorców.
- 23.4** Odwołanie przysługuje na:
- 1) niezgodną z przepisami ustawy czynność Zamawiającego, podjętą w postępowaniu o udzielenie zamówienia, w tym na projektowane postanowienie umowy;
  - 2) zaniechanie czynności w postępowaniu o udzielenie zamówienia, do której Zamawiający był obowiązany na podstawie ustawy;
  - 3) zaniechanie przeprowadzenia postępowania o udzielenie zamówienia lub zorganizowania konkursu na podstawie ustawy, mimo że Zamawiający był do tego obowiązany.
- 23.5** Odwołanie wnosi się do Prezesa Krajowej Izby Odwoławczej. Odwołujący przekazuje Zamawiającemu odwołanie wniesione w formie elektronicznej albo postaci elektronicznej albo kopię tego odwołania, jeżeli zostało ono wniesione w formie pisemnej, przed upływem terminu do wniesienia odwołania w taki sposób, aby mógł on zapoznać się z jego treścią przed upływem tego terminu. Domniemywa się, że Zamawiający mógł zapoznać się z treścią odwołania przed upływem terminu do jego wniesienia, jeżeli przekazanie odpowiednio odwołania albo jego kopii nastąpiło przed upływem terminu do jego wniesienia przy użyciu środków komunikacji elektronicznej.
- 23.6** Terminy wnoszenia odwołań.



**POLSKI  
ŁAD**



Postępowanie współfinansowane jest ze środków: RZĄDOWY FUNDUSZ POLSKI ŁAD:  
Program Inwestycji Strategicznych

---

- 1) Odwołanie wnosi się w terminie:
  - a) 5 dni od dnia przekazania informacji o czynności Zamawiającego stanowiącej podstawę jego wniesienia, jeżeli informacja została przekazana przy użyciu środków komunikacji elektronicznej,
  - b) 10 dni od dnia przekazania informacji o czynności Zamawiającego stanowiącej podstawę jego wniesienia, jeżeli informacja została przekazana w sposób inny niż określony w lit. a.
2. Odwołanie wobec treści ogłoszenia wszczynającego postępowanie o udzielenie zamówienia lub konkurs lub wobec treści dokumentów zamówienia wnosi się w terminie 5 dni od dnia zamieszczenia ogłoszenia w Biuletynie Zamówień Publicznych lub dokumentów zamówienia na stronie internetowej.
3. Odwołanie w przypadkach innych niż określone w pkt 1 i 2 wnosi się w terminie 5 dni od dnia, w którym powzięto lub przy zachowaniu należytej staranności można było powziąć wiadomość o okolicznościach stanowiących podstawę jego wniesienia, w przypadku zamówień, których wartość jest mniejsza niż progi unijne.
4. Jeżeli Zamawiający nie opublikował ogłoszenia o zamiarze zawarcia umowy lub mimo takiego obowiązku nie przesłał Wykonawcy zawiadomienia o wyborze najkorzystniejszej oferty lub nie zaprosił Wykonawcy do złożenia oferty w ramach dynamicznego systemu zakupów lub umowy ramowej, odwołanie wnosi się nie później niż w terminie:
  - 1) 15 dni od dnia zamieszczenia w Biuletynie Zamówień Publicznych ogłoszenia o wyniku postępowania
  - 2) miesiąca od dnia zawarcia umowy, jeżeli Zamawiający:
    - a) nie zamieścił w Biuletynie Zamówień Publicznych ogłoszenia o wyniku postępowania albo
    - b) zamieścił w Biuletynie Zamówień Publicznych ogłoszenie o wyniku postępowania, które nie zawiera uzasadnienia udzielenia zamówienia w trybie negocjacji bez ogłoszenia albo zamówienia z wolnej ręki.

**23.7** Odwołanie zawiera:

- 1) imię i nazwisko albo nazwę, miejsce zamieszkania albo siedzibę, numer telefonu oraz adres poczty elektronicznej odwołującego oraz imię i nazwisko przedstawiciela (przedstawicieli);
- 2) nazwę i siedzibę Zamawiającego, numer telefonu oraz adres poczty elektronicznej Zamawiającego;





POLSKI  
ŁĄD



Postępowanie współfinansowane jest ze środków: RZĄDOWY FUNDUSZ POLSKI ŁĄD:  
Program Inwestycji Strategicznych

- 3) numer Powszechnego Elektronicznego Systemu Ewidencji Ludności (PESEL) lub NIP odwołującego będącego osobą fizyczną, jeżeli jest on obowiązany do jego posiadania albo posiada go nie mając takiego obowiązku;
- 4) numer w Krajowym Rejestrze Sądowym, a w przypadku jego braku - numer w innym właściwym rejestrze, ewidencji lub NIP odwołującego niebędącego osobą fizyczną, który nie ma obowiązku wpisu we właściwym rejestrze lub ewidencji, jeżeli jest on obowiązany do jego posiadania;
- 5) określenie przedmiotu zamówienia;
- 6) wskazanie numeru ogłoszenia w przypadku zamieszczenia w Biuletynie Zamówień Publicznych albo publikacji w Dzienniku Urzędowym Unii Europejskiej;
- 7) wskazanie czynności lub zaniechania czynności Zamawiającego, której zarzuca się niezgodność z przepisami ustawy, lub wskazanie zaniechania przeprowadzenia postępowania o udzielenie zamówienia lub zorganizowania konkursu na podstawie ustawy;
- 8) zwięzłe przedstawienie zarzutów;
- 9) żądanie co do sposobu rozstrzygnięcia odwołania;
- 10) wskazanie okoliczności faktycznych i prawnych uzasadniających wniesienie odwołania oraz dowodów na poparcie przytoczonych okoliczności;
- 11) podpis odwołującego albo jego przedstawiciela lub przedstawicieli;
- 12) wykaz załączników.

Do odwołania dołącza się:

- 1) dowód uiszczenia wpisu od odwołania w wymaganej wysokości;
- 2) dowód przekazania odpowiednio odwołania albo jego kopii Zamawiającemu;
- 3) dokument potwierdzający umocowanie do reprezentowania odwołującego.

**23.8** Na orzeczenie Izby stronom oraz uczestnikom postępowania odwoławczego przysługuje skarga do sądu. Skargę wnosi się do Sądu Okręgowego w Warszawie - sądu zamówień publicznych.

## Rozdział 24

### INFORMACJE DODATKOWE

**24.1.** Zamawiający **nie dopuszcza** składania ofert **częściowych**.

**24.2.** Zamawiający **nie dopuszcza** składania ofert **wariantowych**.



POLSKI  
ŁAD



Postępowanie współfinansowane jest ze środków: RZĄDOWY FUNDUSZ POLSKI ŁAD:  
Program Inwestycji Strategicznych

- 24.3. Zamawiający **nie przewiduje** wymagań wskazanych w art. 96 ust. 2 pkt 2 ustawy Pzp.
- 24.4. Zamawiający **nie przewiduje** zamówień, o których mowa w art. 214 ust. 1 pkt 7 i 8 ustawy Pzp.
- 24.5. Zamawiający **nie wymaga** przeprowadzenia przez Wykonawcę wizji lokalnej lub sprawdzenia przez niego dokumentów niezbędnych do realizacji zamówienia, o których mowa w art. 131 ust. 2 ustawy Pzp.
- 24.6. Zamawiający **nie przewiduje** rozliczenia między Zamawiającym a Wykonawcą w walutach obcych.
- 24.7. Zamawiający **nie przewiduje** zwrotu kosztów udziału w postępowaniu.
- 24.8. Zamawiający **nie wymaga** obowiązku osobistego wykonania przez Wykonawcę kluczowych zadań zgodnie z art. 60 i art. 121 ustawy Pzp.
- 24.9. Zamawiający **nie przewiduje** zawarcia umowy ramowej.
- 24.10. Zamawiający **nie przewiduje** wyboru najkorzystniejszej oferty z zastosowaniem aukcji elektronicznej wraz z informacjami, o których mowa w art. 230 ustawy Pzp.
- 24.11. Zamawiający **nie stawia** wymogu lub możliwości złożenia ofert w postaci katalogów elektronicznych lub dołączenia katalogów elektronicznych do oferty, w sytuacji określonej w art. 93 ustawy Pzp.

## Rozdział 25 ZAŁĄCZNIKI DO SWZ

Integralną częścią SWZ są załączniki:

Załącznik Nr 1 – Dokumentacja projektowa, w tym:

- Załącznik 1a - PB Budynek.pdf – projekt budowlany budynku
- Załącznik 1b - PB sieć wodociągowa.pdf – projekt budowlany sieci wodociągowej
- Załącznik 1c - PW konstrukcyjny Budynek.pdf – projekt techniczny (wykonawczy) konstrukcyjno-budowlany budynku
- Załącznik 1d - PW instalacji elektrycznych - Budynek.pdf – projekt techniczny (wykonawczy) instalacji elektrycznych
- Załącznik 1e - PW Wewnętrzne instalacje sanitarne - budynek.pdf – projekt techniczny (wykonawczy) wewnętrznych instalacji sanitarnych
- Załącznik 1f - PW Zewnętrzne instalacje sanitarne.pdf – projekt techniczny (wykonawczy) zewnętrznych instalacji sanitarnych
- Załącznik 1g - PW Przyłącze wodociągowe.pdf – projekt techniczny (wykonawczy) przyłącza wodociągowego



POLSKI  
ŁAD



Postępowanie współfinansowane jest ze środków: RZĄDOWY FUNDUSZ POLSKI ŁAD:  
Program Inwestycji Strategicznych

---

- Załącznik 1k - SST budowlana.pdf – specyfikacja techniczna branży budowlanej
- Załącznik 1l - SST elektryczna.pdf – specyfikacja techniczna branży elektrycznej
- Załącznik 1m - SST sanitarna.pdf – specyfikacja techniczna branży sanitarnej
- Załącznik 1h - Przedmiar Budynek.pdf – przedmiar robót branży budowlanej
- Załącznik 1i - Przedmiar instal. elektryczne.pdf – przedmiar robót branży elektrycznej
- Załącznik 1j - Przedmiar instal. sanitarne.pdf – przedmiar robót branży sanitarnej.

Załącznik Nr 2 – Projekt umowy.

Załącznik Nr 3 – Wzór Formularza ofertowego.

Załącznik Nr 4 – Wzór oświadczenia o braku podstaw do wykluczenia.

Załącznik Nr 5 – Wzór oświadczenia o spełnianiu warunków udziału w postępowaniu.

Załącznik Nr 6 – Wzór oświadczenia Wykonawców wspólnie ubiegających się o udzielenie zamówienia – *jeżeli dotyczy*.

Załącznik Nr 7 – Wzór wykazu robót budowlanych.

Załącznik Nr 8 – Wzór wykazu osób.

Załącznik Nr 9 – Identyfikator postępowania na miniPortalu.

Załącznik Nr 10 – Wyjaśnienia treści SWZ z poprzedniego postępowania (Znak sprawy: RRG.271.18.2022).



POLSKI  
ŁĄD



Postępowanie współfinansowane jest ze środków: RZĄDOWY FUNDUSZ POLSKI ŁĄD:  
Program Inwestycji Strategicznych

## Załącznik Nr 2 do SWZ Projekt umowy

(Znak postępowania: **RRG.271.23.2022**)

### Umowa Nr ..... na roboty budowlane

zawarta dnia ..... r. w Woli Uhruskiej

pomiędzy:

**Gminą Wola Uhruska** z siedzibą przy ul. Parkowa 5, 22-230 Wola Uhruska,

NIP: 5651446722, REGON: 110197859,

zwaną w dalszej części umowy „**Zamawiającym**”

reprezentowaną przez:

**Pana – Jana Łukasika** – Wójta Gminy Wola Uhruska

przy kontrasygnacie Skarbnika Gminy Wola Uhruska – **Pani Justyny Kędzierawskiej**

a

\*gdy kontrahentem jest spółka prawa handlowego:

spółką pod firmą „...” z siedzibą w ... (wpisać tylko nazwę miasta/miejscowości),

ul. ...., ..... (wpisać adres), wpisaną do Rejestru Przedsiębiorców Krajowego

Rejestru Sądowego pod numerem KRS ....., NIP ....., REGON .....,

zwaną dalej „Wykonawcą”, reprezentowaną przez .....<sup>1</sup>/reprezentowaną przez ...

działającą/-ego na podstawie pełnomocnictwa, stanowiącego załącznik do umowy<sup>2</sup>,

\*gdy kontrahentem jest osoba fizyczna prowadząca działalność gospodarczą:

Panią/Panem ....., prowadzącą/-ym działalność gospodarczą pod firmą „...”

zamieszkałym w ... (wpisać tylko nazwę miasta/miejscowości), ul. .... (wpisać

adres), NIP ....., REGON ....., , zwaną/-ym dalej „Wykonawcą”,

reprezentowaną/-ym przez ... działającą/-ego na podstawie pełnomocnictwa,

stanowiącego załącznik do umowy<sup>3</sup>,

wspólnie zwanymi dalej „Stronami”.

### Definicje.

Strony przyjmują następujące rozumienie pojęć użytych w umowie:

- 1) **Inwestycja** – zadanie inwestycyjne objęte przedmiotem zamówienia publicznego, którego zakres określono w § 1 umowy;
- 2) **Okno płatnicze** – dzień roboczy, w którym BGK wykonuje dyspozycje płatnicze składane w ramach Programu po weryfikacji wniosków o wypłatę, składanych przez beneficjentów Programu co najmniej na 7 dni roboczych przed datą danego okna

<sup>1</sup> Jeżeli przy zawarciu umowy działa osoba/-y pełniący/-e funkcję organu (członka organu) lub prokurent spółki.

<sup>2</sup> Jeżeli przy zawarciu umowy działa pełnomocnik spółki.

<sup>3</sup> Jeżeli przy zawarciu umowy działa pełnomocnik tej osoby.



**POLSKI  
ŁĄD**



Postępowanie współfinansowane jest ze środków: RZĄDOWY FUNDUSZ POLSKI ŁĄD:  
Program Inwestycji Strategicznych

---

- płatniczego. W każdym miesiącu kalendarzowym dostępne są dwa okna płatnicze. Kalendarz okien płatniczych ogłaszany jest na stronie internetowej BGK;
- 3) **Program** – Rządowy Fundusz Polski Ład: Program Inwestycji Strategicznych ustanowiony Uchwałą RM;
  - 4) **Uchwała RM** - uchwała Rady Ministrów Nr 84/2021 z dnia 1 lipca 2021 r. (zmieniona uchwałą Rady Ministrów nr 176/2021 z dnia 28 grudnia 2021 r., uchwałą Rady Ministrów nr 87/2022 z dnia 26 kwietnia 2022 r. oraz uchwałą Rady Ministrów nr 205/2022 z dnia 13 października 2022 roku) w sprawie utworzenia Rządowego Funduszu Polski Ład: Programu Inwestycji Strategicznych;
  - 5) **Regulamin BGK** – regulamin, o którym mowa w § 11 uchwały RM, określający szczegółowy tryb i sposób składania wniosków o dofinansowanie z Programu, wydawania wstępnych promes i promes, w tym wzory dokumentów, wydanym przez Bank Gospodarstwa Krajowego i zatwierdzonym przez Prezesa Rady Ministrów (ogłoszony na stronach internetowych Kancelarii Prezesa Rady Ministrów([gov.pl/premier](http://gov.pl/premier)) oraz BGK ([www.bgk.pl](http://www.bgk.pl)));
  - 6) **Promesa** – dokument potwierdzający objęcie Inwestycji dofinansowaniem z Programu oraz zawierający zobowiązanie do przekazania Zamawiającemu środków pieniężnych do kwoty nie wyższej niż wskazana w Promesie zgodnie z warunkami Promesy, udzielana przez BGK zgodnie z art. 69a ust. 1 ustawy z dnia 31 marca 2020 r. o zmianie ustawy o szczególnych rozwiązaniach związanych z zapobieganiem, przeciwdziałaniem i zwalczaniem COVID-19, innych chorób zakaźnych oraz wywołanych nimi sytuacji kryzysowych oraz niektórych innych ustaw;
  - 7) **BGK** – Bank Gospodarstwa Krajowego;
  - 8) **Strona internetowa BGK** – strona internetowa BGK, na której zamieszczane są informacje i ogłoszenia związane z Programem oraz Regulamin BGK, w tym wzory i formularzy dokumentów; adres strony: [www.bgk.pl](http://www.bgk.pl);
  - 9) **Harmonogram** – harmonogram rzeczowo-finansowy, o którym mowa w § 2 ust. 4 umowy;
  - 10) **STWiORB** - Specyfikacje Techniczne Wykonania i Odbioru Robót Budowlanych, o których mowa w § 1 ust. 3 pkt 3) umowy.

### Oświadczenia Stron.

1. Strony oświadczają, że niniejsza umowa, zwana dalej „umową”, została zawarta w wyniku udzielenia zamówienia publicznego w trybie podstawowym, zgodnie z przepisami ustawy z dnia 11 września 2019 r. – Prawo zamówień publicznych.
2. **Zamawiający oświadcza, że niniejsze postępowanie współfinansowane jest z Rządowego Funduszu Polski Ład „Program Inwestycji Strategicznych”.**
3. Zasady wypłaty wynagrodzenia Wykonawcy wskazane w niniejszej umowie zostały ustalone zgodnie z zasadami wskazanymi w:





POLSKI  
ŁĄD



Postępowanie współfinansowane jest ze środków: RZĄDOWY FUNDUSZ POLSKI ŁĄD:  
Program Inwestycji Strategicznych

- 1) Uchwale RM;
- 2) Regulaminie BGK.
4. Strony oświadczają, że będąc świadomymi treści dokumentów wskazanych w ust. 3 pkt. 1) i 2) godzą się na zasady wypłaty wynagrodzenia Wykonawcy wskazane w niniejszej umowie oraz dokumentach wskazanych w ust. 3 pkt. 1) i 2).
5. Strony oświadczają, że zasady wypłaty wynagrodzenia wskazane w niniejszej umowie nie będą podlegały zmianom, które byłyby niezgodne z dokumentami wskazanymi w ust. 3 pkt. 1) i 2).

## § 1

### Przedmiot umowy

1. Zamawiający zleca, a Wykonawca przyjmuje do realizacji zamówienie publiczne pn.: **„Budowa Gminnego Centrum Ratownictwa w Woli Uhruskiej”**.
2. **Opis inwestycji wynikający z wniosku o dofinansowanie.**

Inwestycja polega na budowie remizy strażackiej z 3 boksami garażowymi oraz pomieszczeniami dla potrzeb ratownictwa medycznego wraz z niezbędnym zapleczem, zagospodarowaniem terenu, rozbudową sieci wodociągowej, przyłączami oraz instalacją fotowoltaiczną. Obiekt będzie siedzibą jednostki Ochotniczej Straży Pożarnej w Woli Uhruskiej należącej do Krajowego Systemu Ratowniczo-Gaśniczego. Jest to najprężniej działająca jednostka OSP w Gminie Wola Uhruska obejmująca swoim działaniem największą część Gminy. Jednostka ta nie posiada własnego obiektu stacjonując w wynajmowanych obiektach miejscowej spółki komunalnej. Ponadto na terenie nadgranicznej Gminy oddalonej 35 km od Chełma oraz 35 km od Włodawy stacjonuje Zespół Ratownictwa Medycznego podlegający pod Stację Ratownictwa Medycznego w Chełmie, który również czasowo wynajmuje pomieszczenia w siedzibie spółki komunalnej. Gminne Centrum Ratownictwa będzie obiektem dla obu ww. podmiotów, dzięki czemu poprawi się ich zdolność organizacyjna do udzielania wszelkiej pomocy ratowniczej oraz medycznej dla mieszkańców Gminy i wielu uchodźców z Ukrainy przybywających tu poprzez oddalone o ok. 24 km od Woli Uhruskiej przejście graniczne w Dorohusku.
3. Zakres przedmiotu zamówienia obejmuje w szczególności:
  - 1) budowę II-kondygnacyjnego budynku „Gminnego Centrum Ratownictwa”, w konstrukcji tradycyjnej, murowanej wraz z następującymi elementami:
    - utwardzenie terenu,
    - oświetlenie zewnętrzne,
    - ogrodzenie panelowe,
    - zjazd z drogi powiatowej,
    - przyłącze wodociągowe i kanalizacyjne wraz ze zbiornikiem na ścieki komunalne,
    - kanalizacja deszczowa ze zbiornikiem na wody opadowe.
  - 2) wykonanie sieci wodociągowej do zasilania planowanego budynku.



POLSKI  
ŁĄD



Postępowanie współfinansowane jest ze środków: RZĄDOWY FUNDUSZ POLSKI ŁĄD:  
Program Inwestycji Strategicznych

4. Szczegółowy zakres oraz sposób wykonania robót budowlanych, o którym mowa w ust. 2-3 określają:
  - 1) specyfikacja warunków zamówienia,
  - 2) dokumentacja projektowa, w tym:
    - Załącznik 1a - PB Budynek.pdf – projekt budowlany budynku
    - Załącznik 1b - PB sieć wodociągowa.pdf – projekt budowlany sieci wodociągowej
    - Załącznik 1c - PW konstrukcyjny Budynek.pdf – projekt techniczny (wykonawczy) konstrukcyjno-budowlany budynku
    - Załącznik 1d - PW instalacji elektrycznych - Budynek.pdf – projekt techniczny (wykonawczy) instalacji elektrycznych
    - Załącznik 1e - PW Wewnętrzne instalacje sanitarne - budynek.pdf – projekt techniczny (wykonawczy) wewnętrznych instalacji sanitarnych
    - Załącznik 1f - PW Zewnętrzne instalacje sanitarne.pdf – projekt techniczny (wykonawczy) zewnętrznych instalacji sanitarnych
    - Załącznik 1g - PW Przyłącze wodociągowe.pdf – projekt techniczny (wykonawczy) przyłącza wodociągowego.
  - 3) Specyfikacje Techniczne Wykonania i Odbioru Robót Budowlanych (STWiORB),
  - 4) Przedmiary robót,
  - 5) złożona oferta, stanowiąca Załącznik Nr 1 do umowy,
  - 6) harmonogram rzeczowo-finansowy, o którym mowa w § 2 ust. 4 umowy, stanowiący Załącznik Nr 2 do umowy.
5. W przypadku rozbieżności w dokumentach wskazanych w ust. 4 wiążące są zapisy wg następującej hierarchii dokumentów:
  - 1) dokumentacja projektowa, o której mowa w ust. 4 pkt 2) z uwzględnieniem wyjaśnień udzielanych podczas postępowania o udzielenie zamówienia publicznego,
  - 2) szczegółowe specyfikacje techniczne (SST),
  - 3) Specyfikacje Techniczne Wykonania i Odbioru Robót Budowlanych (STWiORB),
  - 4) przedmiary robót, z zastrzeżeniem ust. 6 i 7.
6. Wynagrodzenie Wykonawcy ma charakter ryczałtu, który stanowi ekwiwalent świadczenia Wykonawcy opisanego w dokumentacji projektowej wskazanej w ust. 4 pkt 2) umowy oraz w STWiORB.
7. Przedmiar robót ma charakter pomocniczy, co oznacza, że w przypadku, gdy dany rodzaj robót lub ich obmiar lub ich zakres został ujęty w dokumentacji projektowej lub w STWiORB – Wykonawca zobowiązuje się wykonać wskazany tam rodzaj robót lub ich obmiar lub ich zakres zgodnie z dokumentacją projektową lub STWiORB w ramach wynagrodzenia ryczałtowego, nawet jeżeli dany rodzaj robót lub ich obmiar lub ich zakres nie został ujęty w przedmiarze robót.



POLSKI  
ŁĄD



Postępowanie współfinansowane jest ze środków: RZĄDOWY FUNDUSZ POLSKI ŁĄD:  
Program Inwestycji Strategicznych

8. Wszystkie wykonane roboty i dostarczone materiały będą zgodne z dokumentacją projektową i STWiORB. W przypadku, gdy materiały lub roboty nie będą w pełni zgodne z dokumentacją projektową lub STWiORB i wpłynię to na niezadowalającą jakość robót budowlanych, to takie materiały zostaną zastąpione innymi, a elementy wykonane będą rozebrane i wykonane ponownie na koszt Wykonawcy.
9. Przedmiot umowy należy wykonać zgodnie z dokumentacją projektową, STWiORB oraz obowiązującymi przepisami prawa, sztuką budowlaną, wiedzą techniczną, zawartą z Zamawiającym umową, uzgodnieniami z Zamawiającym dokonanymi w trakcie realizacji przedmiotu umowy.
10. Wykonawca oświadcza, że zapoznał się z dokumentacją projektową i STWiORB.
11. Zgodnie z zasadami dotyczącymi warunków wypłaty wynagrodzenia określonymi w szczegółowych zasadach i trybie dofinansowania z Rządowego Polski Łąd: Programu Inwestycji Strategicznych stanowiącymi załącznik do Uchwały nr 84/2021 Rada Ministrów z dnia 1 lipca 2021 roku (zmieniona uchwałą Rady Ministrów nr 176/2021 z dnia 28 grudnia 2021 r., uchwałą Rady Ministrów nr 87/2022 z dnia 26 kwietnia 2022 r. oraz uchwałą Rady Ministrów nr 205/2022 z dnia 13 października 2022 roku), Wstępnej Promesie dotyczącej dofinansowania inwestycji z programu Rządowy Fundusz Polski Łąd: Program Inwestycji Strategicznych Edycja2/2021/2828/PolskiLad z dnia 14.06.2022 r.
12. W ramach robót budowlanych Wykonawca:
  - 1) wykona etap 1 robót budowlanych o wartości robót odpowiadającej kwocie wskazanej w § 3 ust. 1 pkt 1) umowy,
  - 2) wykona etap 2 robót budowlanych o wartości robót do 50 % kwoty wskazanej w § 3 ust. 1 pkt 2) umowy;
  - 3) wykona etap 3 robót budowlanych o wartości robót stanowiącej różnicę pomiędzy wartościami robót rozliczonymi w ramach etapu 1-2, a łączną sumą wynagrodzenia wskazanego w § 3 ust. 1 umowy.

## § 2

### Termin realizacji

1. Wykonawca zobowiązany jest wykonać całość przedmiotu zamówienia w terminie do **18 miesięcy od podpisania umowy**, tj. do dnia ..... r.
2. Termin wykonania poszczególnych etapów robót składających się na przedmiot zamówienia strony określą w harmonogramie rzeczowo-finansowym, o którym mowa w ust. 4.
3. **Za termin wykonania całości zamówienia uznaje się dzień zgłoszenia przez Wykonawcę osiągnięcia gotowości do odbioru końcowego.**
4. Wykonawca w terminie **7 dni od dnia podpisania umowy** przedstawia Zamawiającemu do akceptacji harmonogram rzeczowo – finansowy. Harmonogram zawiera:



**POLSKI  
ŁĄD**



Postępowanie współfinansowane jest ze środków: RZĄDOWY FUNDUSZ POLSKI ŁĄD:  
Program Inwestycji Strategicznych

---

- 1) terminy rozpoczęcia i zakończenia realizacji poszczególnych etapów rozliczeniowych wskazanych w § 5,
  - 2) wartość robót przewidzianych w każdym etapie rozliczeniowym wskazanym w § 5,
  - 3) zakres robót do wykonania w każdym okresie etapie rozliczeniowym wskazanym w § 5;
  - 4) datę zakończenia realizacji robót z uwzględnieniem wymogów wskazanych w ust. 1, 3 i 4;
  - 5) datę zgłoszenia robót do odbioru z uwzględnieniem wymogów wskazanych w ust. 1, 3 i 4.
5. Harmonogram, o którym mowa w ust. 4 musi uzyskać pisemną akceptację Zamawiającego. Zamawiający dokona na piśmie zatwierdzenia lub wniesie uwagi do harmonogramu w terminie 3 dni roboczych od dnia przedłożenia harmonogramu przez Wykonawcę. Wykonawca jest związany uwagami i zastrzeżeniami Zamawiającego.
6. Wykonawca zobowiązany jest, w terminie 3 dni roboczych od dnia otrzymania uwag i zastrzeżeń, o których mowa w ust. 5 do dostosowania harmonogramu do wskazań Zamawiającego. W przypadku niedostosowania przez Wykonawcę harmonogramu do uwag Zamawiającego strony uzgadniają niniejszym, że obowiązującym Wykonawcę harmonogramem będzie harmonogram uwzględniający uwagi i zastrzeżenia Zamawiającego, o których mowa w ust. 5.
7. Zmiana harmonogramu jest dopuszczalna w przypadkach uzasadnionych i nie wymaga aneksu do umowy o ile zmiana nie powoduje niezgodności harmonogramu z postanowienia umowy. Wniosek o zmianę harmonogramu wraz z uzasadnieniem składa Zamawiający lub Wykonawca. Zmiana harmonogramu wymaga zgody obu stron umowy wyrażonej na piśmie.
8. W przypadku dokonania zmiany umowy wpływającej na treść harmonogramu strony dostosowują harmonogram do zmienionych zapisów umowy. Zmieniony harmonogram stanowi załącznik od aneksu do umowy.

### § 3

#### **Wynagrodzenie**

1. Za należyte wykonanie przedmiotu umowy, Zamawiający zapłaci Wykonawcy łączne wynagrodzenie w kwocie:  
..... zł netto  
plus należny podatek VAT .....%, w wysokości ..... zł,  
co stanowi kwotę brutto ..... zł (słownie: ..... złotych .../100),  
w tym:
  - 1) kwota udziału własnego Zamawiającego, stanowiąca środki finansowe



POLSKI  
ŁĄD

BGK  
BANK GOSPODARSTWA  
KRAJOWEGO

Postępowanie współfinansowane jest ze środków: RZĄDOWY FUNDUSZ POLSKI ŁĄD:  
Program Inwestycji Strategicznych

Zamawiającego przeznaczone na realizację Inwestycji, wynosi .....<sup>4</sup>zł  
(słownie: .....).

2) kwota stanowiąca wysokość dofinansowania Inwestycji z Rządowego Funduszu  
Polski Łąd: Program Inwestycji Strategicznych wynosi: .....<sup>5</sup>zł  
(słownie: .....).

2. Wynagrodzenie, o którym mowa w ust. 1 jest wynagrodzeniem ryczałtowym, obejmuje wszelkie koszty związane z wykonaniem umowy. W ramach wynagrodzenia ryczałtowego Wykonawca zobowiązany jest do wykonania z należytą starannością wszelkich robót budowlanych, dostaw i czynności przewidzianych w dokumentacji projektowej i STWiORB,
3. W przypadku konieczności zaniechania lub niewykonania całości świadczenia wykonawcy wynikającego z dokumentacji projektowej wskazanej w § 1 ust. 3 pkt 2) oraz STWiORB, strony przewidują, że wynagrodzenie Wykonawcy ulegnie zmniejszeniu o wartość prac niewykonanych.
4. W przypadku konieczności wykonania dodatkowych robót nieobjętych dokumentacją projektową wskazaną w § 1 ust. 4 pkt 2) oraz STWiORB strony przewidują możliwość zlecenia tych robót za dodatkowym wynagrodzeniem poprzez zmianę umowy na zasadach określonych w art. 454-455 ustawy Prawo zamówień publicznych.
5. Wykonawca nie może wykonywać prac nieobjętych dokumentacją projektową lub STWiORB bez uprzedniej zgody Zamawiającego wyrażonej na piśmie przez osoby umocowane do reprezentowania Zamawiającego - pod rygorem odmowy zapłaty za wykonane prace.
6. Wykonawca przed podpisaniem umowy złożył Zamawiającemu kosztorys wskazujący sposób wyliczenia ceny ofertowej z podziałem na branże i zakres rzeczowy zamówienia z wyszczególnieniem zastosowanych w kosztorysie ofertowym składników cenotwórczych (stawka r-g w zł; Kp - koszty pośrednie w % od R i S; Kz - koszty zakupu w % od M; Z- zysk w % od R, S, Kp) - odrębnie dla każdego zadania objętego inwestycją/jeżeli dotyczy/.
7. Kosztorys, o którym mowa w ust. 6 służy do obliczenia należnego wynagrodzenia wykonawcy w szczególności w przypadku:
  - 1) odstąpienia od umowy,
  - 2) rezygnacji z wykonania części przedmiotu umowy - zgodnie z ust. 3,
  - 3) zlecenia robót nieujętych w dokumentacji projektowej wskazanej w § 1 ust. 4 pkt 2 lub STWiORB - zgodnie z ust. 4;

<sup>4</sup> Różnica wynagrodzenia Wykonawcy wynikającego z oferty oraz kwoty wskazanej w pkt. 2).

<sup>5</sup> Według wstępnej promesy BGK kwota ta wynosi 1.933.400,00 zł. Jeżeli jednak w wyniku przeprowadzonego postępowania łączna cena ofertowa będzie niższa niż 2.833.400,00 zł (kwota dofinansowania i wkład własny), kwota ta ulegnie proporcjonalnemu obniżeniu i stanowić będzie 68,24 % wynagrodzenia Wykonawcy.





**POLSKI  
ŁĄD**



Postępowanie współfinansowane jest ze środków: RZĄDOWY FUNDUSZ POLSKI ŁĄD:  
Program Inwestycji Strategicznych

---

- 4) robót zamiennych (wystąpienia równolegle sytuacji określonej w ust. 3 i 4),  
5) rozliczania wykonanych etapów.
- 8.** Kosztorys, o którym mowa w ust. 6, wskazuje sposób kalkulacji wynagrodzenia ryczałtowego (uwzględniający wszystkie przewidziane przedmiotem zamówienia branże).
- 9.** Kosztorys, o których mowa w ust. 6, należy wykonać jako kosztorys szczegółowy lub uproszczony zgodnie z rozporządzeniem Ministra Rozwoju i Technologii z dnia 20 grudnia 2021 r. w sprawie określenia metod i podstaw sporządzania kosztorysu inwestorskiego, obliczania planowanych kosztów prac projektowych oraz planowanych kosztów robót budowlanych określonych w programie funkcjonalno-użytkowym (Dz. U. poz. 2458).
- 10.** W przypadku, gdyby ceny robót dodatkowych określonych w ust. 7 pkt 3) nie były objęte kosztorysem, o którym mowa w ust. 6 przy rozliczeniu obowiązywać będą następujące zasady:
- 1) roboty dodatkowe zostaną rozliczone w oparciu o kosztorysy sporządzone przez Wykonawcę metodą szczegółową lub uproszczoną, sporządzone na podstawie potwierdzonego przez Inspektora Nadzoru obmiaru robót oraz według danych wyjściowych do kosztorysowania (Stawka roboczogodziny, Koszty zakupu materiałów (Kz), Koszty pośrednie od R+S (Kp), Zysk od R+S+Kp), jak w kosztorysie, o którym mowa w ust. 8;
  - 2) ceny materiałów będą przyjmowane według ceny z faktury zakupu (cena po upuście, jeżeli taka na fakturze występuje) jednak w wysokości nie wyższej niż 100% średniej ceny materiału z aktualnego w dniu rozliczenia wydawnictwa Sekocenbud +% Kzj.w.;
  - 3) ceny pracy sprzętu będą przyjmowane według ceny z faktury zakupu (cena po upuście, jeżeli taka na fakturze występuje) jednak w wysokości nie wyższej niż 100% średniej ceny pracy sprzętu z aktualnego w dniu rozliczenia wydawnictwa Sekocenbud +% Kzj.w.;
  - 4) w przypadku braku wyceny danego elementu roboty w kosztorysie, o którym mowa w ust. 6 oraz w wydawnictwie Sekocenbud zastosowanie znajdzie wycena własna wykonawcy po jej akceptacji przez Inspektora nadzoru i wykazaniu przez wykonawcę, że wycena ta jest wyceną nie wyższą od średnich cen rynkowych na podstawie minimum trzech wycen wykonawców/dostawców/producentów.
- 11.** Rozpoczęcie wykonywania robót, o których mowa w ust. 4 może nastąpić jedynie na podstawie protokołu konieczności, potwierdzonego pisemnie przez Inspektora nadzoru, i samego Zamawiającego oraz zawarciu stosownej zmiany do umowy.
- 12.** Bez uprzedniej zgody Zamawiającego mogą być wykonywane jedynie prace niezbędne ze względu na bezpieczeństwo lub konieczność zapobieżenia awarii.



**POLSKI  
ŁĄD**



Postępowanie współfinansowane jest ze środków: RZĄDOWY FUNDUSZ POLSKI ŁĄD:  
Program Inwestycji Strategicznych

---

## **§ 4**

### **Obowiązki stron**

- 1.** Do obowiązków Zamawiającego należy:
  - 1) przekazanie dokumentacji projektowych, pozwolenia na budowę, dziennika budowy,
  - 2) protokolarne przekazanie Wykonawcy placu budowy na czas realizacji przedmiotu zamówienia - w terminie uzgodnionym przez strony,
  - 3) sprawowanie nadzoru inwestorskiego do dnia odbioru robót budowlanych, stanowiących przedmiot zamówienia,
  - 4) uczestniczenie w radach budowy zwoływanych przez Wykonawcę,
  - 5) dokonanie odbioru przedmiotu umowy i zapłata umówionego wynagrodzenia.
- 2.** Do obowiązków Wykonawcy należy:
  - 1) wykonanie robót zgodnie z dokumentacją projektową i STWiORB;
  - 2) zapewnienie kompleksowej obsługi geodezyjnej na etapie realizacji umowy i po jej wykonaniu w tym wykonanie geodezyjnej inwentaryzacji powykonawczej,
  - 3) wykonanie bez dodatkowego wynagrodzenia wszelkich robót subsydiarnych które zgodnie z wiedzą techniczną są niezbędne do wykonania robót objętych dokumentacją projektową i STWiORB – nawet w przypadku ich nieujęcia w dokumentacji projektowej i STWiORB,
  - 4) niezwłoczne informowanie Zamawiającego o problemach technicznych lub okolicznościach, które mogą wpłynąć na jakość robót lub termin zakończenia robót.
  - 5) skompletowanie i przedstawienie Zamawiającemu dokumentów wymaganych w STWiORB i umowie w tym szczególności: protokołów badań i sprawdzeń, protokołów pomiarów, protokołów odbiorów technicznych, dziennika budowy, inwentaryzacji powykonawczej;
  - 6) uzyskanie, w imieniu i na rzecz Zamawiającego, wszelkich uzgodnień pozwoleń, zezwoleń, decyzji i zgód niezbędnych dla wykonania umowy w zakresie w jakim obowiązki te obciążają Wykonawcę zgodnie z dokumentacją projektową i STWiORB,
  - 7) informowanie - z minimum 5-dniowym wyprzedzeniem - Zamawiającego o działaniach, których podjęcie może spowodować utrudnienia dla społeczności lokalnej, takich jak: przekładanie, odcięcie lub zamknięcie dróg, wodociągów, kanalizacji, elektryczności, gazu lub innych mediów użyteczności publicznej, tymczasowa zmiana organizacji ruchu, transporty ponadnormatywne,
- 3.** Wykonawca jest wytwórcą odpadów w rozumieniu przepisów ustawy z dnia 14 grudnia 2012 r. odpadach. Wykonawca w trakcie realizacji zamówienia ma obowiązek w pierwszej kolejności poddania odpadów budowlanych odzyskowi, z zastrzeżeniem ust. 4, a jeżeli z przyczyn technologicznych jest on niemożliwy lub



**POLSKI  
ŁĄD**



Postępowanie współfinansowane jest ze środków: RZĄDOWY FUNDUSZ POLSKI ŁĄD:  
Program Inwestycji Strategicznych

---

nieuzasadniony z przyczyn ekologicznych lub ekonomicznych, Wykonawca zobowiązany jest do przekazania powstałych odpadów do unieszkodliwienia. Koszt zagospodarowania odpadów wliczony jest do ceny ryczałtowej.

4. Odpady budowlane, które mogą zostać poddane odzyskowi, w szczególności destrukty, gruz, beton itp., Wykonawca zobowiązany jest przekazać Zamawiającemu, chyba że Zamawiający postanowi inaczej.
5. Wykonawca zobowiązany jest udokumentować Zamawiającemu sposób gospodarowania odpadami jako warunek dokonania odbioru końcowego realizowanego zamówienia i dokumenty te powinien przedstawić Zamawiającemu wraz ze zgłoszeniem do odbioru końcowego.
6. Wszystkie materiały pochodzące z prowadzonych w ramach przedmiotowej inwestycji robót, wymagające wywozu, nienadające się do ponownego wykorzystania, pochodzące z robót rozbiórkowych, będą w posiadaniu Wykonawcy, który powinien je zagospodarować zgodnie z przepisami powszechnie obowiązującymi bez dodatkowego wynagrodzenia.
7. Wykonawca jest zobowiązany współpracować w trakcie realizacji prac z przedstawicielami Zamawiającego.
8. Wykonawca zobowiązuje się zorganizować prace w sposób nienarażający osób trzecich na niebezpieczeństwa i uciążliwości wynikające z prowadzonych robót, z jednoczesnym zastosowaniem szczególnych środków ostrożności.
9. Do dnia komisyjnego odbioru końcowego robót, plac budowy pozostaje w posiadaniu Wykonawcy.

## § 5

### **Rozliczenie przedmiotu umowy**

1. Zgodnie z zasadami dotyczącymi warunków wypłaty wynagrodzenia określonymi w Szczegółowych zasadach i trybie dofinansowania z Rządowego Funduszu Polski Ład: Programu Inwestycji Strategicznych stanowiącymi załącznik do Uchwały nr 84/2021 Rady Ministrów z dnia 1 lipca 2021 roku (zmieniona uchwałą Rady Ministrów nr 176/2021 z dnia 28 grudnia 2021 r., uchwałą Rady Ministrów nr 87/2022 z dnia 26 kwietnia 2022 r. oraz uchwałą Rady Ministrów nr 205/2022 z dnia 13 października 2022 roku), Wstępnej Promesie dotyczącej dofinansowania inwestycji z programu Rządowy Fundusz Polski Ład: Program Inwestycji Strategicznych nr Edycja2/2021/2828/PolskiLad z dnia 14.06.2022 r.. oraz Promesie z Rządowego Funduszu Polski Ład: Program Inwestycji Strategicznych nr ..... z dnia ..... Zapłata wynagrodzenia Wykonawcy za wykonanie zadania nastąpi zgodnie z załączonym Harmonogramem Inwestycji i na następujących warunkach:
  - 1) w odniesieniu do środków stanowiących udział własny Zamawiającego, w kwocie określonej w § 3 ust. 1 pkt 1) umowy, wynagrodzenie Wykonawcy płatne będzie na podstawie jednej faktury częściowej (zwanej pierwszą fakturą częściową),



POLSKI  
ŁĄD



Postępowanie współfinansowane jest ze środków: RZĄDOWY FUNDUSZ POLSKI ŁĄD:  
Program Inwestycji Strategicznych

---

- wystawionej na kwotę określoną w § 3 ust. 1 pkt 1) umowy po wykonaniu etapu 1, o którym mowa w § 1 ust. 12 pkt 1) umowy,
- 2) w odniesieniu do środków stanowiących dofinansowanie z Funduszu Polski Łądz: Program Inwestycji Strategicznych w kwocie określonej w § 3 ust. 1 pkt 2), wynagrodzenie Wykonawcy płatne będzie na podstawie dwóch faktur:
    - a) faktura częściowa obejmująca wartość robót wykonanych w ramach etapu 3, o którym mowa w § 1 ust. 12 pkt 2) (zwana drugą fakturą częściową) w wysokości do 50% kwoty określonej w § 3 ust. 1 pkt 2) umowy;
    - b) faktura końcowa w wysokości różnicy kwoty łącznego wynagrodzenia Wykonawcy określonego w § 3 ust. 1 oraz sumy kwot trzech faktur częściowych - po wykonaniu wszystkich prac objętych umową.
  2. W przypadku zmiany Harmonogramu Zadania wypłata środków finansowych za poszczególne etapy realizacji zadania może ulec zmianie.
  3. Wykonawca wystawi fakturę VAT za zakończony etap robót budowlanych i przedstawi Zamawiającemu wraz z protokołem zdawczo-odbiorczym i protokołem odbioru elementów robót potwierdzonym przez inspektora nadzoru;
  4. Do drugiej i każdej kolejnej faktury wystawionej przez Wykonawcę załączone będzie zestawienie kwot umówionych wynagrodzeń wszystkich zgłoszonych podwykonawców lub dalszych podwykonawców w przypadku, których zamawiający ponosi odpowiedzialność solidarną na zasadach określonych w ustawie Prawo zamówień publicznych wraz z dowodami zapłaty wynagrodzenia podwykonawcom lub dalszym podwykonawcom za wykonane przez nich roboty/dostawy/usługi odebrane przez Zamawiającego. Dowodem zapłaty będzie potwierdzona za zgodność kopia przelewu wraz z potwierdzoną za zgodność z oryginałem fakturą stanowiącą podstawę zapłaty.
  5. Zamawiający ma obowiązek zapłaty wystawionej zgodnie z umową faktury VAT w terminie 30 dni od daty wpływu faktury do zamawiającego pod warunkiem spełnienia wskazanych w umowie warunków zapłaty danej faktury.
  6. Wynagrodzenie należne Wykonawcy zostanie przekazane na jego rachunek bankowy wskazany w fakturze po uzyskaniu przez zamawiającego środków pochodzących z Funduszu na zapłatę wynagrodzenia wykonawcy.
  7. Warunkiem przekazania Wykonawcy wynagrodzenia jest przedłożenie Zamawiającemu wraz z fakturą dokumentów wskazanych w ust. 4.
  8. Zamawiający dokona bezpośredniej zapłaty wymagalnego wynagrodzenia, przysługującego podwykonawcy lub dalszemu podwykonawcy, który zawarł zaakceptowaną przez Zamawiającego umowę o podwykonawstwo, której przedmiotem są roboty budowlane, lub który zawarł przedłożoną Zamawiającemu umowę o podwykonawstwo, której przedmiotem są dostawy lub usługi, w przypadku uchylenia się od obowiązku zapłaty odpowiednio przez Wykonawcę, podwykonawcę lub dalszego podwykonawcę.



**POLSKI  
ŁĄD**



Postępowanie współfinansowane jest ze środków: RZĄDOWY FUNDUSZ POLSKI ŁĄD:  
Program Inwestycji Strategicznych

---

9. Wynagrodzenie, o którym mowa w ust. 8, dotyczy wyłącznie należności powstałych po zaakceptowaniu przez Zamawiającego umowy o podwykonawstwo, której przedmiotem są roboty budowlane, lub po przedłożeniu Zamawiającemu poświadczonej za zgodność z oryginałem kopii umowy podwykonawstwo, której przedmiotem są dostawy lub usługi.
10. Bezpośrednia zapłata, o której mowa w ust. 8, obejmuje wyłącznie należne wynagrodzenie, bez odsetek, należnych podwykonawcy lub dalszemu podwykonawcy.
11. Przed dokonaniem bezpośredniej zapłaty Wykonawca zostanie poinformowany przez Zamawiającego w formie pisemnej o:
  - 1) zamiarze dokonania bezpośredniej zapłaty wymagalnego wynagrodzenia, przysługującego podwykonawcy lub dalszemu podwykonawcy, który zawarł zaakceptowaną przez Zamawiającego umowę o podwykonawstwo, której przedmiotem są roboty budowlane, lub który zawarł przedłożoną Zamawiającemu umowę o podwykonawstwo, której przedmiotem są dostawy lub usługi, w przypadku uchylenia się od obowiązku zapłaty odpowiednio przez Wykonawcę, podwykonawcę lub dalszego podwykonawcę,
  - 2) możliwości zgłoszenia przez Wykonawcę, w terminie 7 dni od dnia otrzymania informacji, o której mowa w pkt 1), pisemnych uwag dotyczących zasadności bezpośredniej zapłaty wynagrodzenia podwykonawcy lub dalszemu podwykonawcy.
12. W przypadku zgłoszenia przez Wykonawcę uwag, o których mowa w ust. 11 pkt 2), w terminie 7 dni od dnia otrzymania informacji, o której mowa w ust. 11 pkt 1) i 2), Zamawiający może:
  - 1) nie dokonać bezpośredniej zapłaty wynagrodzenia podwykonawcy lub dalszemu podwykonawcy, jeżeli wykonawca wykaże niezasadność takiej zapłaty, albo
  - 2) złożyć do depozytu sądowego kwotę potrzebną na pokrycie wynagrodzenia podwykonawcy lub dalszego podwykonawcy w przypadku istnienia zasadniczej wątpliwości zamawiającego co do wysokości należnej zapłaty lub podmiotu, któremu płatność się należy, albo
  - 3) dokonać bezpośredniej zapłaty wynagrodzenia podwykonawcy lub dalszemu podwykonawcy, jeżeli podwykonawca lub dalszy podwykonawca wykaże zasadność takiej zapłaty.
13. W przypadku dokonania bezpośredniej zapłaty podwykonawcy lub dalszemu podwykonawcy, o której mowa w ust. 12 pkt 3), Zamawiający potrąci kwotę wypłaconego podwykonawcy lub dalszemu podwykonawcy wynagrodzenia z wynagrodzenia należnego Wykonawcy.
14. Zasady wystawiania faktur:
  - 1) Zamawiający upoważnia Wykonawcę do wystawiania faktury na:  
**GMINA WOLA UHRUSKA**





**POLSKI  
ŁĄD**



Postępowanie współfinansowane jest ze środków: RZĄDOWY FUNDUSZ POLSKI ŁĄD:  
Program Inwestycji Strategicznych

**ul. Parkowa 5**

**22-230 Wola Uhruska**

**NIP: 5651446722**

**Płatnik:**

**Urząd Gminy Wola Uhruska**

**ul. Parkowa 5**

**22-230 Wola Uhruska**

- 2) Wykonawca ma prawo skorzystania z możliwości przekazania ustrukturyzowanej faktury elektronicznej na zasadach określonych w ustawie z dnia 9 listopada 2018 r. o elektronicznym fakturowaniu w zamówieniach publicznych, koncesjach na roboty budowlane lub usługi oraz partnerstwie publiczno-prywatnym (tj. Dz. U. z 2020 r. poz. 1666 ze zm.).
- 3) Zapłata faktury nastąpi z uwzględnieniem przepisów art. 108a ust. 1a ustawy o podatku od towarów i usług.
- 4) Wykonawca jest zobowiązany podać na fakturze adnotację „mechanizm podzielonej płatności”.
- 5) Strony zgodnie postanawiają, że warunkiem zapłaty w umówionym terminie za fakturę wystawioną przez czynnego podatnika VAT jest wskazanie przez Wykonawcę dla potrzeb dokonania zapłaty rachunku bankowego zawartego na dzień zlecenia przelewu w wykazie podmiotów, o którym mowa w art. 96b ust. 1 ustawy o VAT - Wykazie podmiotów zarejestrowanych jako podatnicy VAT, niezarejestrowanych oraz wykreślonych i przywróconych do rejestru VAT, najpóźniej na 5 dni roboczych przed wyznaczonym terminem płatności,
- 6) W przypadku, w którym Wykonawca, dla potrzeb płatności, wskaże rachunek bankowy zawarty w powyższym Wykazie w terminie późniejszym, ustalony pierwotnie termin płatności ulega wydłużeniu i wynosi 5 dni roboczych od dnia wskazania rachunku ujawnionego ww. wykazie.

## **§ 6**

### **Odbiory robót**

1. Strony zgodnie postanawiają, że będą stosowane następujące rodzaje odbiorów robót:
  - 1) **odbioru robót zanikających i ulegających zakryciu** (roboty zanikające lub zakrywane muszą zostać wpisane do dziennika budowy przez kierownika budowy, po sprawdzeniu przez Inspektora nadzoru lub na tę okoliczność będzie sporządzany protokół robót zanikających) – nie stanowią podstawy do wystawienia faktury;
  - 2) **odbioru częściowe** po zakończeniu prac w pierwszym i drugim okresie rozliczeniowym - będący podstawą wystawienia faktur częściowych,



POLSKI  
ŁĄD



Postępowanie współfinansowane jest ze środków: RZĄDOWY FUNDUSZ POLSKI ŁĄD:  
Program Inwestycji Strategicznych

- 3) **odbior końcowy** po zakończeniu całości prac objętych przedmiotem zamówienia (trzeci etap rozliczeniowy) - będący podstawą wystawienia faktury końcowej.
2. Odbiory robót zanikających i ulegających zakryciu, dokonywane będą przez Inspektora Nadzoru Inwestorskiego. Wykonawca winien zgłaszać gotowość do odbiorów, o których mowa wyżej, wpisem do Dziennika budowy.
3. Podstawą zgłoszenia przez Wykonawcę gotowości do odbioru częściowego lub końcowego, będzie faktyczne wykonanie odpowiednio wszystkich robót przewidzianych odpowiednio w pierwszym etapie rozliczeniowym zgodnie z harmonogramem (dla odbioru częściowego) lub całości zadania (dla odbioru końcowego), potwierdzone w Dzienniku budowy wpisem dokonany przez kierownika budowy, potwierdzonym przez Inspektora nadzoru.
4. Wraz ze zgłoszeniem do odbioru częściowego, Wykonawca prześle Zamawiającemu następujące dokumenty:
- a) dokumenty (atesty, certyfikaty) potwierdzające, że wbudowane wyroby budowlane są zgodne z art. 10 ustawy Prawo budowlane (opisane i ostemplowane przez Kierownika budowy i potwierdzone przez Inspektora Nadzoru),
  - b) dokumentacja powykonawcza, opisana i skompletowana w formie papierowej i elektronicznej w formacie doc i pdf,
  - c) protokoły i zaświadczenia z przeprowadzonych prób, badań, sprawdzeń i inne dokumenty wymagane stosownymi przepisami,
  - d) dziennik budowy do wglądu,
  - e) inne dokumenty wymagane w STWiORB.
5. Wraz ze zgłoszeniem do końcowego odbioru Wykonawca prześle Zamawiającemu następujące dokumenty wynikające z art. 57 ustawy Prawo budowlane:
- 1) Dziennik budowy,
  - 2) Dokumentację powykonawczą wymaganą w STWiORB, opisaną i skompletowaną w formie papierowej i elektronicznej w formacie doc i pdf,
  - 3) Dokumenty (atesty, certyfikaty, oświadczenia) potwierdzające, że wbudowane wyroby budowlane są zgodne z art. 10 ustawy Prawo budowlane (opisane i ostemplowane przez Kierownika budowy i potwierdzone przez Inspektora Nadzoru),
  - 4) Protokoły i zaświadczenia z przeprowadzonych prób, badań, sprawdzeń i inne dokumenty wymagane w STWiORB,
  - 5) Oświadczenie Kierownika budowy oraz kierowników robót o zakończeniu robót budowlanych oraz wykonaniu robót zgodnie ze sztuką budowlaną, obowiązującymi przepisami i normami,
  - 6) Inwentaryzację geodezyjną powykonawczą przedłożoną do Państwowego Zasobu Geodezyjnego i Kartograficznego w PODGiK wraz ze stosownymi oświadczeniami geodety w dwóch egzemplarzach – *jeżeli dotyczy*,



POLSKI  
ŁĄD



Postępowanie współfinansowane jest ze środków: RZĄDOWY FUNDUSZ POLSKI ŁĄD:  
Program Inwestycji Strategicznych

- 7) Dokumenty potwierdzające sposób zagospodarowania odpadów – *jeżeli dotyczy*,
6. Zamawiający wyznaczy i rozpocznie czynności odbioru częściowego i końcowego w terminie **do 5 dni roboczych od daty zawiadomienia go o osiągnięciu gotowości do odbioru końcowego**.
7. Zamawiający zobowiązany jest do dokonania lub odmowy dokonania odbioru częściowego i końcowego, w terminie **do 5 dni roboczych od dnia rozpoczęcia tego odbioru**.
8. W protokole odbioru częściowego i końcowego strony wskażą w szczególności zakres wykonanych prac, datę ich zakończenia, uwagi dotyczące jakości wykonanych prac oraz ewentualne usterki lub wady stwierdzone podczas odbioru
9. Jeżeli w toku czynności odbioru zostaną stwierdzone wady, Zamawiającemu przysługują następujące uprawnienia:
- 1) jeżeli wady nadają się do usunięcia, jednak uniemożliwiają użytkowanie przedmiotu zamówienia zgodnie z przeznaczeniem i zachowaniem zasad bezpieczeństwa /wady istotne/ Zamawiający odmówi odbioru do czasu usunięcia wad istotnych i wyznaczy termin ich usunięcia nie krótszy niż 14 dni
  - 2) jeżeli wady nadają się do usunięcia i nie stanowią przeszkody w użytkowaniu przedmiotu zamówienia zgodnie z przeznaczeniem i zachowaniem zasad bezpieczeństwa /wady nieistotne/ Zamawiający odbierze przedmiot zamówienia wyznaczając termin ich usunięcia nie krótszy niż 14 dni.
  - 3) jeżeli wady nie nadają się do usunięcia, Zamawiający może:
    - a) obniżyć wynagrodzenie, jeżeli wady nie uniemożliwiają użytkowania przedmiotu odbioru zgodnie z przeznaczeniem,
    - b) odstąpić od umowy lub żądać ponownego wykonania przedmiotu zamówienia, jeżeli wady uniemożliwiają użytkowanie przedmiotu zamówienia zgodnie z przeznaczeniem.
10. W przypadku odmowy usunięcia wad przez Wykonawcę, wady zostaną usunięte w ramach wykonawstwa zastępczego na jego koszt.
11. W przypadku odmowy odbioru, o którym mowa w ust. 9 pkt 1), terminem wykonania zamówienia będzie data ponownego zgłoszenia przez Wykonawcę gotowości do odbioru przedmiotu zamówienia z usuniętymi wadami istotnymi (nie będzie nim data pierwotnego zgłoszenia gotowości odbioru).

## § 7

### Obowiązki Kierownika budowy

1. Kierownik budowy działać będzie w granicach umocowania określonego w ustawie z dnia 7 lipca 1994 r. Prawo budowlane.
2. Kierownik budowy zobowiązany jest do:



**POLSKI  
ŁĄD**



Postępowanie współfinansowane jest ze środków: RZĄDOWY FUNDUSZ POLSKI ŁĄD:  
Program Inwestycji Strategicznych

- 1) złożenia Zamawiającemu w dniu przekazania placu budowy oświadczenia o przyjęciu obowiązków kierownika budowy,
- 2) prowadzenia dziennika budowy,
- 3) przedkładania Inspektorowi Nadzoru wniosków o zatwierdzenie do wbudowania materiałów przed ich wbudowaniem
- 4) zgłaszania Inspektorowi Nadzoru do sprawdzenia lub odbioru wykonane roboty ulegające zakryciu bądź zanikające oraz zapewnienie dokonania wymaganych przepisami lub ustalonych w dokumentacji projektowej prób i badań przed zgłoszeniem ich do odbioru,
- 5) informowania Zamawiającego (Inspektora Nadzoru) o terminie zakrycia robót ulegających zakryciu oraz terminie odbioru robót zanikających (jeżeli Wykonawca nie poinformował o tych faktach Inspektora Nadzoru zobowiązany jest odkryć roboty lub wykonać otwory niezbędne do zbadania robót, a następnie przywrócić roboty do stanu poprzedniego);
- 6) koordynowania wszystkich prac na budowie w tym wykonywanych przez podwykonawców,
- 7) uczestniczenia w Radach Budowy i odbiorach,
- 8) uczestniczenia w odbiorze końcowym zadania, w tym kontroli organów uprawnionych,
- 9) niezwłocznego informowanie Inspektora Nadzoru i Zamawiającego o problemach lub okolicznościach, które mogą wpłynąć na jakość robót lub opóźnienie terminu zakończenia zadania,
- 10) informowania Inspektora Nadzoru i Zamawiającego o konieczności wykonania robót dodatkowych i zamiennych niezwłocznie, lecz nie później niż w terminie 5 dni od daty stwierdzenia konieczności ich wykonania.

## § 8

### Podwykonawcy

1. Wykonawca zobowiązuje się do wykonania przedmiotu zamówienia siłami własnymi z wyjątkiem robót w zakresie:
  - 1) .....
  - 2) .....
  - 3) .....które zostaną wykonane przy udziale podwykonawcy (podwykonawców).
2. Wykonawca, podwykonawca lub dalszy podwykonawca zamówienia zamierzający zawrzeć umowę o podwykonawstwo, której przedmiotem są roboty budowlane, jest obowiązany, w trakcie realizacji zamówienia, do przedłożenia Zamawiającemu projektu tej umowy, przy czym podwykonawca lub dalszy podwykonawca jest obowiązany dołączyć zgodę Wykonawcy na zawarcie umowy o podwykonawstwo o treści zgodnej z projektem umowy.



3. Zamawiającemu przysługuje prawo do zgłoszenia w terminie 14 dni w formie pisemnej zastrzeżenia do przedłożonego projektu umowy o podwykonawstwo, której przedmiotem są roboty budowlane, w przypadku zaistnienia chociażby jednego z opisanych poniżej przypadków:
- 1) termin zapłaty wynagrodzenia podwykonawcy lub dalszemu podwykonawcy przewidziany w umowie o podwykonawstwo jest dłuższy niż 30 dni od dnia doręczenia Wykonawcy, podwykonawcy lub dalszemu podwykonawcy faktury lub rachunku, potwierdzających wykonanie zleconej podwykonawcy lub dalszemu podwykonawcy dostawy, usługi lub roboty budowlanej,
  - 2) termin wykonania umowy o podwykonawstwo wykracza poza termin wykonania zamówienia, wskazany w § 2 ust. 1 umowy,
  - 3) umowa o podwykonawstwo zawiera zapisy uzależniające dokonanie zapłaty na rzecz podwykonawcy od odbioru robót przez Zamawiającego lub od zapłaty należności Wykonawcy przez Zamawiającego,
  - 4) umowa o podwykonawstwo nie zawiera uregulowań, dotyczących zawierania umów na roboty budowlane, dostawy lub usługi z dalszymi podwykonawcami, w szczególności zapisów warunkujących podpisanie tych umów od ich akceptacji i zgody Wykonawcy,
  - 5) umowa o podwykonawstwo nie zawiera kwoty wynagrodzenia Wykonawcy;
  - 6) umowa o podwykonawstwo nie zawiera uregulowań, o których mowa w § 13 umowy,
  - 7) załączony do umowy o podwykonawstwo harmonogram rzeczowo-finansowy jest niezgodny z harmonogramem,
  - 8) w każdym przypadku, gdy umowa kształtuje prawa i obowiązki podwykonawcy, w zakresie kar umownych oraz warunków wypłaty wynagrodzenia, w sposób dla niego mniej korzystny niż prawa i obowiązki Wykonawcy wynikające z niniejszej umowy.
4. Niezgłoszenie przez Zamawiającego w formie pisemnej zastrzeżeń do przedłożonego projektu umowy o podwykonawstwo, której przedmiotem są roboty budowlane, w terminie wskazanym w ust. 3, będzie uważane za jego akceptację.
5. Wykonawca, podwykonawca lub dalszy podwykonawca zamówienia na roboty budowlane przedkłada Zamawiającemu poświadczoną za zgodność z oryginałem kopię zawartej umowy o podwykonawstwo, której przedmiotem są dostawy lub usługi, w terminie 7 dni od dnia jej zawarcia, z wyłączeniem umów o podwykonawstwo o wartości mniejszej niż 0,5% wynagrodzenia, o którym mowa w § 3 ust. 1 umowy oraz umów o podwykonawstwo, których przedmiotem są dostawy materiałów budowlanych niezbędnych do realizacji przedmiotu zamówienia oraz usługi transportowe.
6. Wyłączenia, o których mowa w ust. 5, nie dotyczą również umów o podwykonawstwo o wartości większej niż 50 000,00 złotych brutto.





**POLSKI  
ŁĄD**



Postępowanie współfinansowane jest ze środków: RZĄDOWY FUNDUSZ POLSKI ŁĄD:  
Program Inwestycji Strategicznych

---

7. W przypadku, o którym mowa w ust. 5, jeżeli termin zapłaty wynagrodzenia jest dłuższy niż określony w ust. 3 pkt 1, Zamawiający poinformuje o tym Wykonawcę i wezwie go do doprowadzenia do zmiany tej umowy w terminie nie dłuższym niż 5 dni od dnia otrzymania informacji, pod rygorem wystąpienia o zapłatę kary umownej.
8. Wszystkie umowy o podwykonawstwo wymagają formy pisemnej.
9. Postanowienia, zawarte w ust. 2-8, stosuje się odpowiednio do zawierania umów o podwykonawstwo z dalszymi podwykonawcami.
10. Postanowienia, zawarte w ust. 2-8, stosuje się odpowiednio do zmian umów o podwykonawstwo.
11. Wykonawca ponosi wobec Zamawiającego pełną odpowiedzialność za roboty budowlane, które wykonuje przy pomocy podwykonawców.
12. Wykonawca przyjmuje na siebie pełnienie funkcji koordynatora w stosunku do robót budowlanych, realizowanych przez podwykonawców.
13. Powierzenie wykonania części robót budowlanych podwykonawcy nie zmienia zobowiązań Wykonawcy wobec Zamawiającego za wykonanie tej części zamówienia.
14. Wykonawca jest odpowiedzialny za działanie, zaniechanie, uchybienia i zaniedbania podwykonawcy i jego pracowników w takim samym stopniu, jakby to były działania, uchybienia lub zaniedbania jego własnych pracowników.
15. Jakakolwiek przerwa w realizacji robót budowlanych, wynikająca z braku podwykonawcy, będzie traktowana jako przerwa wynikła z przyczyn zależnych od Wykonawcy i będzie stanowić podstawę do naliczenia Wykonawcy kar umownych.
16. Jeżeli zmiana albo rezygnacja z podwykonawcy dotyczy podmiotu, na którego zasoby Wykonawca powoływał się, w celu wykazania spełniania warunków udziału w postępowaniu lub kryteriów selekcji, Wykonawca jest obowiązany wykazać Zamawiającemu, że proponowany inny podwykonawca lub Wykonawca samodzielnie spełnia je w stopniu nie mniejszym niż podwykonawca, na którego zasoby Wykonawca powoływał się w trakcie postępowania o udzielenie zamówienia.
17. Zamawiający żąda, aby przed przystąpieniem do realizacji zamówienia Wykonawca, o ile są już znane, podał nazwy albo imiona i nazwiska oraz dane kontaktowe podwykonawców i osób do kontaktu z nimi. Wykonawca zawiadamia Zamawiającego o wszelkich zmianach danych, o których mowa w zdaniu pierwszym, w trakcie realizacji zamówienia, a także przekazuje informacje na temat nowych podwykonawców, którym w późniejszym okresie zamierza powierzyć realizację zamówienia.
18. Zamawiający może zażądać od Wykonawcy niezwłocznego usunięcia z terenu budowy podwykonawcy lub dalszego podwykonawcy, z którym nie została zawarta



**POLSKI  
ŁĄD**



Postępowanie współfinansowane jest ze środków: RZĄDOWY FUNDUSZ POLSKI ŁĄD:  
Program Inwestycji Strategicznych

- umowa o podwykonawstwo zaakceptowana przez Zamawiającego, lub może usunąć takiego podwykonawcę lub dalszego podwykonawcę na koszt Wykonawcy.
19. Zamawiający, może żądać od Wykonawcy zmiany lub odsunięcia podwykonawcy lub dalszego podwykonawcy od wykonywania świadczeń w zakresie realizacji przedmiotu umowy, jeżeli sprzęt techniczny, osoby i kwalifikacje, którymi dysponuje podwykonawca lub dalszy podwykonawca, nie spełniają warunków lub wymagań dotyczących podwykonawstwa, określonych umową, nie dają rękojmi należytego wykonania powierzonych podwykonawcy lub dalszemu podwykonawcy robót budowlanych lub dotrzymania terminów realizacji tych robót. Wykonawca, podwykonawca lub dalszy podwykonawca niezwłocznie usunie na żądanie Zamawiającego podwykonawcę lub dalszego podwykonawcę z terenu budowy, jeżeli działania podwykonawcy lub dalszego podwykonawcy na terenie budowy naruszają postanowienia niniejszej umowy.
  20. W przypadku dokonania zmiany niniejszej umowy na podstawie § 19 umowy, Wykonawca zobowiązany jest, w terminie 5 dni, do zmiany wynagrodzenia przysługującego podwykonawcy, z którym zawarł umowę na roboty budowlane lub usługi obowiązującą przez okres przekraczający 12 miesięcy, w zakresie odpowiadającym zmianom cen materiałów lub kosztów dotyczących zobowiązania podwykonawcy.
  21. W sytuacji, o której mowa wyżej, ust. 10 stosuje się odpowiednio, z zastrzeżeniem, że przedstawiając projekt zmiany umowy podwykonawczej, Wykonawca zobowiązany jest dodatkowo przedstawić wyjaśnienia wskazujące sposób ustalenia zakresu dokonywanej zmiany wynagrodzenia podwykonawcy.

## § 9

### Personel realizujący zadanie

1. Osobą upoważnioną do kontaktów:
  - 1) z Wykonawcą ze strony Zamawiającego jest: .....; nr tel.: .....; e-mail: .....
  - 2) z Zamawiającym ze strony Wykonawcy jest: .....; nr tel.: .....; e-mail: .....
2. Osoby wymienione w ust. 1 nie są upoważnione do podejmowania decyzji powodujących zmianę postanowień umowy, w szczególności zmiany uzgodnionego wynagrodzenia lub zmiany zakresu czynności i prac objętych umową.
3. Zamawiający zobowiązuje się do powołania odpowiedniego inspektora nadzoru inwestorskiego.
4. Wykonawca zobowiązany jest zapewnić wykonanie i kierowanie robotami objętymi umową przez osoby posiadające stosowne kwalifikacje zawodowe i uprawnienia budowlane w specjalności:



POLSKI  
ŁĄD



Postępowanie współfinansowane jest ze środków: RZĄDOWY FUNDUSZ POLSKI ŁĄD:  
Program Inwestycji Strategicznych

- **konstrukcyjno-budowlanej,**
- **instalacyjnej w zakresie instalacji i urządzeń elektrycznych,**
- **instalacyjnej w zakresie sieci, instalacji i urządzeń cieplnych, wodociągowych,**

**których zakres uprawnia go do kierowania robotami objętymi przedmiotem zamówienia** lub odpowiadające im równoważne uprawnienia budowlane wydane na podstawie wcześniej obowiązujących przepisów, a w przypadku Wykonawców zagranicznych – uprawnienia budowlane do kierowania robotami równoważne do wyżej wskazanych,

*Wykonawca w celu wykazania spełniania w/w warunku może wskazać osoby będące obywatelem państwa członkowskiego w rozumieniu art. 4a ust. 1 ustawy z dnia 15 grudnia 2000 r. o samorządach zawodowych architektów oraz inżynierów budownictwa (t. j. Dz. U. z 2019 r. poz. 1117), która nabyła kwalifikacje zawodowe do wykonywania działalności w budownictwie, równoznaczne wykonywaniu samodzielnych funkcji technicznych w budownictwie na terytorium Rzeczypospolitej Polskiej – zgodnie z właściwymi przepisami, w szczególności z ustawą z dnia 22 grudnia 2015 r. o zasadach uznawania kwalifikacji zawodowych nabytych w państwach członkowskich Unii Europejskiej (t. j. Dz. U. z 2020 r., poz. 220) oraz ustawą z dnia 15 grudnia 2000 r. o samorządach zawodowych architektów oraz inżynierów budownictwa (Dz. U. z 2019 r. poz. 1117).*

**5. Wykonawca ustanawia:**

- 1) kierownika budowy branży konstrukcyjno-budowlanej w osobie:  
.....; nr tel.:.....; e-mail: .....; upr. bud. nr: .....
- 2) kierownika robót branży elektrycznej w osobie:  
.....; nr tel.:.....; e-mail: .....; upr. bud. nr: .....
- 3) kierownika robót branży sanitarnej w osobie:  
.....; nr tel.:.....; e-mail: .....; upr. bud. nr: .....

**6. Wykonawca powinien skierować do realizacji zamówienia personel wskazany w wykazie osób złożonym w postępowaniu. Zmiana którejkolwiek z osób wskazanych w ust. 5, w trakcie realizacji umowy, musi być uzasadniona przez Wykonawcę na piśmie i zaakceptowana przez Zamawiającego.**

**7. Wykonawca jest obowiązany z własnej inicjatywy zaproponować nowy skład personelu w następujących przypadkach: urlopu lub zwolnienia trwającego dłużej niż 14 dni, śmierci, choroby lub innych przyczyn i zdarzeń losowych w terminie 14 dni od daty powzięcia przez Wykonawcę wiadomości o zaistnieniu powyższych zdarzeń.**

**8. Zamawiający zaakceptuje taką zmianę w terminie 14 dni od daty przedłożenia propozycji, wyłącznie wtedy, gdy odpowiednio do funkcji kwalifikacje i doświadczenie wskazanych osób będą spełniały wymagania określone w SWZ a dokonana zmiana nie spowoduje wydłużenia terminu wykonania umowy, przy**



**POLSKI  
ŁĄD**



Postępowanie współfinansowane jest ze środków: RZĄDOWY FUNDUSZ POLSKI ŁĄD:  
Program Inwestycji Strategicznych

---

czym stanowi to uprawnienie nie zaś obowiązek Zamawiającego do akceptacji takiej zmiany.

9. Zamawiający lub osoba upoważniona przez Zamawiającego może wystąpić z wnioskiem uzasadnionym na piśmie o zmianę którejkolwiek z osób personelu, jeżeli w jego opinii osoba ta jest nieefektywna lub nie wywiązuje się ze swoich obowiązków wynikających z umowy. Obowiązkiem Wykonawcy jest wówczas zastąpienie tej osoby w ciągu 14 dni od daty doręczenia wniosku inną osobą spełniającą wymagania zawarte w SWZ i niniejszej umowie.
10. Kierownik budowy działac będzie w granicach umocowania określonego w ustawie Prawo budowlane.
11. We wszystkich sprawach związanych z wykonywaniem niniejszej umowy, z wyjątkiem czynności wymagającej zachowania lub przekazania dokumentów w formie pisemnej strony ustalają, że formą kontaktu pomiędzy Zamawiającym, Wykonawcą, Kierownikiem budowy i Inspektorem Nadzoru będzie kontakt elektroniczny (z wykorzystaniem poczty elektronicznej). Kontakt telefoniczny możliwy jest jedynie w wypadkach niecierpiących zwłoki, jednak wymaga niezwłocznego potwierdzenia w formie elektronicznej.

## **§ 10**

### **Procedura zapewnienia jakości**

1. Miesięczne raporty o postępie prac i robót będą przygotowane przez Wykonawcę według wzoru opracowanego przez inspektora nadzoru i przedkładane mu oraz Zamawiającemu e-mailem oraz w formie pisemnej w terminie 5 dni od ostatniego dnia okresu, którego dany raport dotyczy, po jednym egzemplarzu dla Inspektora oraz Zamawiającego.
2. W przypadku, gdy Wykonawca rozpocznie roboty w drugiej połowie miesiąca, wówczas pierwszy miesięczny raport złoży w terminie 3 dni po upływie kolejnego miesiąca. Raport ten będzie obejmował okres od początku realizacji.
3. Po przekazaniu przez Wykonawcę miesięcznego raportu o postępie prac i robót lub w terminie określonym przez inspektora nadzoru lub Zamawiającego, na placu budowy lub w innym uzgodnionym przez strony miejscu, Zamawiający ma prawo zwołania rady budowy z udziałem inspektora nadzoru i przedstawiciela Wykonawcy zebrania w celu omówienia raportu o postępie prac i robót oraz omówienia problemów związanych z realizacją prac i robót objętych Kontraktem. Wykaz problemów stanowiących zagrożenie dla prawidłowej, zgodnej z zakładanymi terminami realizacji inwestycji, każdorazowo, w terminie najpóźniej na 7 dni przed planowanym zebraniem rady budowy, zostanie przez Wykonawcę dostarczony inspektowi nadzoru oraz Zamawiającemu. W zebraniach rady budowy, według własnego uznania może brać udział przedstawiciel Zamawiającego a także



POLSKI  
ŁĄD



Postępowanie współfinansowane jest ze środków: RZĄDOWY FUNDUSZ POLSKI ŁĄD:  
Program Inwestycji Strategicznych

inne osoby, których udział będzie konieczny lub pożądany zdaniem inspektora nadzoru.

4. W ciągu 3 dni od dnia, w którym odbyło się zebranie rady budowy inspektor nadzoru przekaze Wykonawcy celem uzgodnienia, protokół z odbytego zebrania Rady.
5. Inspektor nadzoru ma obowiązek zorganizowania i poinformowania zaproszonych osób o terminie i miejscu zebrania rady budowy.
6. Zamawiający, inspektor nadzoru lub Wykonawca mogą zażądać zwołania dodatkowego spotkania w celu omówienia problemów związanych z realizacją prac i robót objętych Kontraktem. Powiadomienie o terminie spotkania powinno być na piśmie dostarczone zainteresowanym z co najmniej 7-dniowym wyprzedzeniem i powinno zawierać uzasadnienie zwołania spotkania.

## § 11

### Ubezpieczenie

1. Wykonawca zobowiązuje się do posiadania ubezpieczenia od odpowiedzialności cywilnej (OC) na sumę ubezpieczeniową, nie mniejszą wartość wynagrodzenia umownego brutto wynikającego z niniejszej umowy.
2. Ubezpieczenie, o którym mowa w ust. 1 musi obowiązywać przez cały okres realizacji umowy. Jeżeli Wykonawca przedłoży polisę na okres krótszy niż okres realizacji zamówienia, będzie zobowiązany na 7 dni przed utratą jej ważności przedłożyć nową polisę na okres kolejny pod rygorem zapłaty kar umownych w wysokości 2.000 zł za każdy dzień zwłoki.
3. Przed przekazaniem placu budowy, Wykonawca jest zobowiązany do przedłożenia Zamawiającemu poświadczonych za zgodność z oryginałem kopii polisy ubezpieczeniowej (OC), o których mowa w ust. 1.
4. W przypadku niedopełnienia przez Wykonawcę obowiązków, o których mowa w ust. 3, Zamawiający nie przekaze Wykonawcy placu budowy.
5. Ewentualne opóźnienie w prowadzeniu robót z powodu, o którym mowa w ust. 4, będzie obciążać w całości Wykonawcę.
6. Zakres oraz warunki ubezpieczenia, o którym mowa w ust. 1 podlegają akceptacji Zamawiającego.

## § 12

### Gwarancja i rękojmia.

1. Z chwilą podpisania protokołu odbioru końcowego, Wykonawca udziela Zamawiającemu: .....<sup>6</sup> **miesięcznej gwarancji jakości na wykonane roboty budowlane oraz dostarczone i wbudowane materiały.**
2. Wykonawca ponosi odpowiedzialność z tytułu gwarancji jakości za wady zmniejszające wartość użytkową, techniczną i estetyczną przedmiotu gwarancji.

<sup>6</sup> Zgodnie z deklaracją w ofercie.





**POLSKI  
ŁĄD**



Postępowanie współfinansowane jest ze środków: RZĄDOWY FUNDUSZ POLSKI ŁĄD:  
Program Inwestycji Strategicznych

---

- Wykonawca jest zobowiązany do naprawy lub wymiany elementów objętych gwarancją w celu przywrócenia wartości użytkowej, technicznej lub estetycznej przedmiotu umowy.
3. Niezależnie od uprawnień z tytułu gwarancji Wykonawca udziela rękojmi za wady fizyczne na wykonane prace budowlane i montażowe oraz zamontowane materiały i urządzenia i zobowiązuje się do usunięcia wad fizycznych, jeżeli wady te ujawnią się w ciągu terminu określonego rękojmią (poprzez ich naprawę lub wymianę).
  4. Wykonawca zobowiązuje się w dniu odbioru końcowego zapewnić Zamawiającego, w formie pisemnej, że wykonane roboty budowlane są wolne od wad fizycznych oraz wad jakościowych.
  5. Termin udzielonej rękojmi za wady fizyczne oraz gwarancji biegnie od dnia podpisania protokołu odbioru końcowego, o którym mowa w § 6 ust. 1 pkt 3) umowy.
  6. Zamawiający może wykonywać uprawnienia z tytułu rękojmi za wady fizyczne, niezależnie od uprawnień wynikających z gwarancji.
  7. W przypadku wystąpienia wad fizycznych (objętych rękojmią za wady fizyczne) lub wad jakościowych (objętych gwarancją) Wykonawca zobowiązany jest do ich usunięcia w terminie 14 dni, licząc od dnia powiadomienia go o wadzie, w ramach wynagrodzenia, o którym mowa w § 3 ust. 1 umowy.
  8. W przypadku, gdy usunięcie wady nie jest możliwe w terminie wskazanym w ust. 7 ze względów technologicznych lub atmosferycznych, usunięcie wady powinno być wykonane w innym terminie wyznaczonym przez Zamawiającego. Wykonawca jest zobowiązany udowodnić Zamawiającemu, w szczególności przedstawiając stosowne opinie techniczne lub ekspertyzy techniczne, że usunięcie wady nie jest możliwe w terminie wskazanym w zdaniu pierwszym.
  9. Jeżeli Wykonawca nie usunie wad w terminie określonym w ust. 7, Zamawiający może zlecić usunięcie ich stronie trzeciej na koszt i ryzyko Wykonawcy. W tym przypadku koszty usuwania wad będą pokrywane w pierwszej kolejności z kwoty zatrzymanej tytułem zabezpieczenia należytego wykonania umowy.
  10. Zamawiający obciąży Wykonawcę kosztami wykonania zastępczego, o którym mowa w ust. 9 Wykonawca jest zobowiązany zwrócić Zamawiającemu kwotę wykonania zastępczego w ciągu 14 dni od dnia otrzymania wezwania do zapłaty pod rygorem naliczenia odsetek ustawowych za opóźnienie z transakcjach handlowych.
  11. W szczególnych przypadkach, gdy wada stanowi zagrożenie dla życia lub zdrowia ludzi lub grozi szkodą o bardzo dużych rozmiarach, Wykonawca zobowiązany jest do niezwłocznego zabezpieczenia miejsca awarii w celu usunięcia zagrożeń lub niedopuszczenia do powiększenia się szkody.
  12. Powiadomienie o wystąpieniu wady Zamawiający zgłasza Wykonawcy elektronicznie, na adres e-mail: .....



13. W przypadku nieusunięcia wad we wskazanym terminie, Zamawiający może usunąć wady na koszt i ryzyko Wykonawcy.
14. Termin gwarancji ulega przedłużeniu o czas usunięcia wady, jeżeli powiadomienie o wystąpieniu wady nastąpiło jeszcze w czasie trwania gwarancji.
15. Wykonawca odpowiada z tytułu rękojmi za wady fizyczne, jeżeli wada fizyczna zostanie stwierdzona przed upływem 60 miesięcy od dnia odbioru końcowego.
16. W okresie rękojmi i gwarancji jakości Wykonawca zobowiązany jest do pisemnego zawiadomienia Zamawiającego w terminie 7 dni o:
  - 1) zmianie siedziby lub nazwy Wykonawcy,
  - 2) wszczęciu postępowania upadłościowego,
  - 3) ogłoszeniu swojej likwidacji,
  - 4) zawieszeniu działalności.

### § 13

#### Klauzula zatrudnienia

1. Wykonawca zobowiązuje się do zatrudnienia na podstawie umowy o pracę, przez cały okres realizacji zamówienia, wszystkich osób wykonujących następujące czynności: **wykonywanie prac fizycznych przy realizacji robót budowlanych, operatorzy sprzętu i prace fizyczne instalacyjno-montażowe objęte zakresem zamówienia wskazanym w pkt. 4.1-4.3 SWZ.**  
*(obowiązek ten nie dotyczy sytuacji, gdy prace te będą wykonywane samodzielnie i osobiście przez osoby fizyczne prowadzące działalność gospodarczą w postaci tzw. samozatrudnienia jako podwykonawcy).*
2. W trakcie realizacji zamówienia Zamawiający uprawniony jest do wykonywania czynności kontrolnych wobec Wykonawcy odnośnie do spełniania przez Wykonawcę lub podwykonawcę wymogu zatrudnienia na podstawie umowy o pracę osób wykonujących wskazane w ust. 1 czynności. Zamawiający uprawniony jest w szczególności do:
  - a) żądania oświadczeń i dokumentów w zakresie potwierdzenia spełniania ww. wymogów i dokonywania ich oceny, w tym w szczególności: oświadczenia zatrudnionego pracownika lub poświadczony za zgodność z oryginałem kopii umowy o pracę zatrudnionego pracownika,
  - b) żądania wyjaśnień w przypadku wątpliwości w zakresie potwierdzenia spełniania ww. wymogów,
  - c) przeprowadzania kontroli na miejscu wykonywania świadczenia.
3. Wykonawca zobowiązany jest do informowania Zamawiającego o każdym przypadku zmiany sposobu zatrudnienia osób wykonujących ww. czynności nie później niż w terminie 5 dni od dokonania takiej zmiany.



**POLSKI  
ŁĄD**



Postępowanie współfinansowane jest ze środków: RZĄDOWY FUNDUSZ POLSKI ŁĄD:  
Program Inwestycji Strategicznych

4. W przypadku uzasadnionych wątpliwości co do przestrzegania prawa pracy przez Wykonawcę lub podwykonawcę, Zamawiający może zwrócić się o przeprowadzenie kontroli przez Państwową Inspekcję Pracy.
5. W trakcie realizacji zamówienia na każde wezwanie Zamawiającego w wyznaczonym w tym wezwaniu terminie Wykonawca przedłoży Zamawiającemu aktualne dokumenty wskazane w ust. 2.
6. W przypadku niewywiązania się z obowiązków, o których mowa w ust. 1-3 lub 5, Wykonawca zobowiązany będzie do zapłaty właściwej kary umownej wskazanej w § 14 umowy.
7. Wykonawca zobowiązany jest do wprowadzenia w umowach z podwykonawcami stosownych zapisów, zobowiązujących do zatrudnienia na podstawie umowy o pracę, przez cały okres realizacji zamówienia, wszystkich osób wykonujących czynności wymienione w ust. 1 oraz umożliwiających Zamawiającemu przeprowadzenie kontroli realizacji tego obowiązku.

#### **§ 14**

##### **Kary umowne**

1. Wykonawca zobowiązany jest do zapłaty Zamawiającemu kar umownych w następujących przypadkach:
  - a) za zwłokę w wykonaniu przedmiotu umowy – w wysokości 0,1% wynagrodzenia umownego brutto, o którym mowa § 3 ust. 1 umowy za każdy dzień zwłoki, liczony od terminu określonego w § 2 ust. 1 umowy,
  - b) za zwłokę w usuwaniu wad lub usterek w przedmiocie zamówienia, o których mowa w § 6 ust. 8 pkt 2) umowy – w wysokości 0,1% wynagrodzenia umownego brutto o którym mowa § 3 ust. 1 umowy za każdy dzień zwłoki, liczony od terminu wyznaczonego przez Zamawiającego na usunięcie wad lub usterek,
  - c) za zwłokę w usuwaniu wad fizycznych lub gwarancyjnych – w wysokości 0,1% wynagrodzenia umownego brutto, o którym mowa § 3 ust. 1 umowy za każdy dzień zwłoki, liczonej od terminu wyznaczonego przez Zamawiającego na usunięcie wad i usterek zgodnie z § 12 ust. 7 lub ust. 8,
  - d) w każdym przypadku braku zapłaty należnego wynagrodzenia podwykonawcom lub dalszym podwykonawcom, którego skutkiem będzie bezpośrednia zapłata, o której mowa w § 5 ust. 10 umowy – w wysokości 3 000,00 zł.
  - e) w każdym przypadku nieterminowej zapłaty wynagrodzenia należnego podwykonawcom lub dalszym podwykonawcom – w wysokości 1% kwoty, z której zapłatą w zwłoce pozostaje Wykonawca, za każdy dzień zwłoki;
  - f) w każdym przypadku nieprzedłożenia Zamawiającemu do zaakceptowania projektu umowy o podwykonawstwo, której przedmiotem są roboty budowlane, lub projektu jej zmiany – w wysokości 3000,00 zł netto za każdy stwierdzony przypadek,



**POLSKI  
ŁĄD**



Postępowanie współfinansowane jest ze środków: RZĄDOWY FUNDUSZ POLSKI ŁĄD:  
Program Inwestycji Strategicznych

- g) w każdym przypadku nieprzedłożenia w terminie poświadczona za zgodność z oryginałem kopii umowy o podwykonawstwo lub jej zmiany – w wysokości 3 000,00 zł netto za każdy stwierdzony przypadek,
  - h) w każdym przypadku braku zmiany umowy o podwykonawstwo w zakresie terminu zapłaty – w wysokości 1% wartości brutto tej umowy, zł za każdy dzień zwłoki od upływu terminu, o którym mowa w § 8 ust. 7 umowy,
  - i) w każdym przypadku niedopełnienia obowiązku, o którym mowa w § 13 ust. 1 umowy – w wysokości po 300,00 zł za każdy dzień roboczy, w którym osoba niezatrudniona przez Wykonawcę lub podwykonawcę na podstawie umowy o pracę wykonywała czynności wymienione w § 13 ust. 1 umowy,
  - j) za zwłokę w dostarczeniu oświadczenia, o którym mowa w § 13 ust. 2 lub 5 umowy w wysokości po 300,00 zł za każdy dzień zwłoki liczonej odpowiednio od terminu, o którym mowa w § 13 ust. 2 lub 5 umowy,
  - k) za zwłokę w poinformowaniu Zamawiającego o zmianie, o której mowa w § 13 ust. 3 umowy – w wysokości po 300,00 zł za każdy dzień zwłoki liczonej od terminu, o którym mowa w § 13 ust. 3 umowy,
  - l) za zwłokę w dostarczeniu Zamawiającemu do akceptacji harmonogramu rzeczowo-finansowego – w wysokości 100,00 zł o którym mowa § 3 ust. 1 umowy za każdy dzień zwłoki liczonej od upływu terminu, o którym mowa w § 2 ust. 4 lub 6 umowy.
2. Strony zastrzegają sobie prawo do dochodzenia odszkodowania uzupełniającego do wysokości rzeczywiście poniesionej szkody.
  3. Zamawiający ma prawo do potrącenia kar umownych z faktury przedłożonej do zapłaty przez Wykonawcę lub z zabezpieczenia należytego wykonania przedmiotu umowy, o którym mowa w § 17, po uprzednim powiadomieniu Wykonawcy o podstawie i wysokości naliczonej kary umownej i wyznaczeniu mu 5 dniowego terminu zapłaty tej kary.
  4. Strony zastrzegają możliwość kumulatywnego naliczania kar umownych z różnych tytułów. Łączna maksymalna wysokość kar umownych, które może naliczyć, każda ze stron wynosi 30,00 % wynagrodzenia umownego brutto, o którym mowa w § 3 ust. 1 umowy.

## **§ 15**

### **Kary umowne z tytułu odstąpienia**

1. Wykonawca zobowiązany jest do zapłaty Zamawiającemu kar umownych z tytułu odstąpienia przez Wykonawcę od umowy z przyczyn zależnych od Wykonawcy - w wysokości 5,0 % łącznego wynagrodzenia umownego brutto, o którym mowa w § 3 ust. 1 umowy.
2. Zamawiający zobowiązany jest do zapłaty Wykonawcy kary umownej z tytułu odstąpienia od umowy w przypadku odstąpienia przez Zamawiającego od umowy z przyczyn zależnych od Zamawiającego - w wysokości 5,0% łącznego



**POLSKI  
ŁĄD**



Postępowanie współfinansowane jest ze środków: RZĄDOWY FUNDUSZ POLSKI ŁĄD:  
Program Inwestycji Strategicznych

---

wynagrodzenia umownego brutto, o którym mowa w § 3 ust.1 umowy, z wyjątkiem wystąpienia sytuacji przedstawionych w art. 456 ust.1 w zw. z art. 456 ust. 3 ustawy PZP.

## **§ 16**

### **Odstąpienie od umowy**

1. Zamawiający zastrzega sobie prawo do odstąpienia od umowy, jeżeli:
  - 1) Wykonawca realizuje roboty budowlane, stanowiące przedmiot zamówienia, w sposób niezgodny z dokumentacją projektową, STWiORB, wskazaniem Zamawiającego, wskazaniem inspektora nadzoru inwestorskiego lub postanowieniami umowy pomimo dwukrotnego wezwania Wykonawcy do zaniechania naruszeń i bezskutecznego upływu terminu wskazanego w tych wezwaniach
  - 2) gdy Wykonawca nie rozpoczął robót budowlanych bez uzasadnionej przyczyny w okresie 10 dni od dnia przekazania mu placu budowy i nie podjął ich w terminie wyznaczonym przez Zamawiającego,
  - 3) gdy zwłoka w wykonaniu przedmiotu zamówienia przekroczy 30 dni,
  - 4) gdy Wykonawca bez zgody Zamawiającego przerwał realizację robót i przerwa trwa dłużej niż 10 dni,
  - 5) gdy Wykonawca nie przekazał Zamawiającemu, w wyznaczonym terminie, dowodów ubezpieczenia, o którym mowa w § 11 lub nie zapewnił jego ciągłości w okresach wynikających z umowy,
  - 6) wystąpiła konieczność co najmniej trzykrotnego dokonania przez Zamawiającego bezpośredniej zapłaty podwykonawcy lub dalszemu podwykonawcy,
  - 7) w przypadku wystąpienia okoliczności, o których mowa w art. 635 kodeksu cywilnego,
  - 8) w przypadku co najmniej dwukrotnego uchybienia obowiązkowi określonemu w § 13 ust. 1,
  - 9) w przypadku co najmniej dwukrotnego niezłożenia oświadczeń, o których mowa w § 13 ust. 2 lub 5, pomimo powtórnego wezwania.
2. W przypadkach określonych w ust. 1, odstąpienie od umowy może nastąpić w terminie 30 dni od powzięcia wiadomości o zaistnieniu okoliczności, o których mowa w ust. 1.
3. Odstąpienie od umowy powinno nastąpić w formie pisemnej lub formie elektronicznej pod rygorem nieważności takiego odstąpienia i powinno zawierać uzasadnienie.
4. W wypadku odstąpienia od umowy, Wykonawcę oraz Zamawiającego obciążają następujące obowiązki szczegółowe:
  - 1) w terminie wspólnie uzgodnionym przez strony, ale nie dłuższym niż 14 dni od daty odstąpienia od umowy, Wykonawca, przy udziale Zamawiającego,





POLSKI  
ŁĄD



Postępowanie współfinansowane jest ze środków: RZĄDOWY FUNDUSZ POLSKI ŁĄD:  
Program Inwestycji Strategicznych

- sporządzi szczegółowy protokół inwentaryzacji robót w toku, według stanu na dzień odstąpienia.
- 2) Wykonawca niezwłocznie, a najpóźniej w terminie 3 dni od dnia odstąpienia od umowy, zabezpieczy przerwane roboty w uzgodnieniu z inspektorem nadzoru na koszt tej strony, z której winy nastąpiło odstąpienie od umowy.
  - 3) Wykonawca w terminie 7 dni od dnia odstąpienia od umowy sporządzi wykaz materiałów według stanu na dzień odstąpienia od umowy, które nie mogą być wykorzystane przez Wykonawcę do realizacji innych robót nieobjętych umową,
  - 4) Wykonawca niezwłocznie, a najpóźniej w terminie 7 dni roboczych od daty odstąpienia od umowy, zgłosi do odbioru roboty przerwane i roboty zabezpieczające.
  - 5) Wykonawca niezwłocznie, a najpóźniej w terminie 30 dni od daty odstąpienia od umowy, usunie z placu budowy urządzenia zaplecza przez niego dostarczone lub wzniesione.
  - 6) Wykonawca natychmiast wstrzyma wykonywanie robót, poza mającymi na celu ochronę życia i własności, i zabezpieczy przerwane roboty oraz zabezpieczy teren budowy i opuścić go najpóźniej w terminie wskazanym przez Zamawiającego.
  - 7) Wykonawca przekaze znajdujące się w jego posiadaniu dokumenty należące do Zamawiającego, urządzenia, materiały i inne prace, za które Wykonawca otrzymał płatność oraz inną, sporządzoną przez niego lub na jego rzecz, dokumentację projektową, najpóźniej w terminie wskazanym przez Zamawiającego.
5. Zamawiający zapłaci Wykonawcy wynagrodzenie za roboty wykonane do dnia odstąpienia pomniejszone o roszczenia Zamawiającego z tytułu kar umownych oraz ewentualne roszczenia o obniżenie ceny na podstawie rękojmi i gwarancji lub inne roszczenia odszkodowawcze oraz pokryje koszty za zakupione materiały i urządzenia nienadające się do wbudowania w inny obiekt.
6. W przypadku braku współdziałania ze strony Wykonawcy i niewykonywania przez niego obowiązków wynikających z ust. 4 czynności te przeprowadzi lub zorganizuje Zamawiający i obciąży ich kosztami Wykonawcę.

## § 17

### Zabezpieczenie należytego wykonania umowy

1. Wykonawca przed zawarciem umowy wniósł zabezpieczenie należytego wykonania umowy w formie ..... w wysokości **5 % ceny brutto przedstawionej w ofercie**, co stanowi kwotę: ..... złotych (słownie: .....).
2. Zabezpieczenie należytego wykonania umowy ma na celu zabezpieczenie i ewentualne zaspokojenie roszczeń Zamawiającego z tytułu niewykonania lub nienależytego wykonania umowy przez Wykonawcę oraz roszczeń z tytułu rękojmi



**POLSKI  
ŁĄD**



Postępowanie współfinansowane jest ze środków: RZĄDOWY FUNDUSZ POLSKI ŁĄD:  
Program Inwestycji Strategicznych

---

- za wady fizyczne lub gwarancji powstałych w okresie udzielonej gwarancji od dnia odbioru końcowego.
3. Beneficjentem zabezpieczenia należytego wykonania umowy jest Zamawiający.
  4. Koszty zabezpieczenia należytego wykonania umowy ponosi Wykonawca.
  5. Wykonawca jest zobowiązany zapewnić, aby zabezpieczenie należytego wykonania umowy zachowało moc wiążącą w okresie wykonywania umowy oraz w okresie rękojmi za wady fizyczne i gwarancji.
  6. Kwota w wysokości ..... złotych (słownie: .....), stanowiąca 70% zabezpieczenia należytego wykonania umowy, zostanie zwrócona w terminie 30 dni od dnia podpisania protokołu odbioru końcowego robót.
  7. Kwota pozostawiona na zabezpieczenie roszczeń z tytułu rękojmi za wady fizyczne lub gwarancji wynosząca 30% wartości zabezpieczenia należytego wykonania umowy, wynosząca ..... złotych (słownie: .....), zostanie zwrócona nie później niż w 15 dniu po upływie 60 miesięcy od dnia odbioru.
  8. Zabezpieczenie należytego wykonania umowy wnoszone w postaci poręczenia lub gwarancji musi zawierać zobowiązanie Gwaranta lub Poręczyciela do nieodwołalnego i bezwarunkowego zapłacenia kwoty zobowiązania na pierwsze żądanie zapłaty, gdy Wykonawca nie wykonał przedmiotu zamówienia lub wykonał go z nienależycie lub nie wykonał obowiązków wynikających z rękojmi za wady fizyczne lub gwarancji lub wykonał je nienależycie (w szczególności nie usunął stwierdzonych wad lub usterek).
  9. Jeżeli okres, na jaki ma zostać wniesione zabezpieczenie, przekracza 5 lat, zabezpieczenie w pieniądzu wnosi się na cały ten okres, a zabezpieczenie w innej formie wnosi się na okres nie krótszy niż 5 lat, z jednoczesnym zobowiązaniem się Wykonawcy do przedłużenia zabezpieczenia lub wniesienia nowego zabezpieczenia na kolejne okresy.
  10. W trakcie realizacji umowy Wykonawca może dokonać zmiany formy zabezpieczenia należytego wykonania umowy na jedną lub kilka form, o których mowa w przepisach ustawy – Prawo zamówień publicznych, pod warunkiem, że zmiana formy zabezpieczenia zostanie dokonana z zachowaniem ciągłości zabezpieczenia i bez zmniejszenia jego wysokości.
  11. Jeżeli nie zajdą przesłanki zatrzymania zabezpieczenia podlega ono zwrotowi Wykonawcy odpowiednio w całości lub w części po upływie terminów, o których mowa w ust. 6 i 7.
  12. Zabezpieczenie należytego wykonania umowy wniesione w pieniądzu zostanie zwrócone wraz z odsetkami wynikającymi z umowy rachunku bankowego Zamawiającego, na którym było ono przechowywane, pomniejszone o koszty prowadzenia rachunku oraz prowizji bankowej za przelew pieniędzy na rachunek Wykonawcy.



POLSKI  
ŁĄD



Postępowanie współfinansowane jest ze środków: RZĄDOWY FUNDUSZ POLSKI ŁĄD:  
Program Inwestycji Strategicznych

13. W sytuacji, gdy wystąpi konieczność przedłużenia terminu realizacji umowy, o którym mowa w § 2 ust. 1 umowy, Wykonawca przed zawarciem aneksu, zobowiązany jest do przedłużenia terminu ważności wniesionego zabezpieczenia należytego wykonania umowy, albo jeśli nie jest to możliwe, do wniesienia nowego zabezpieczenia, na warunkach zaakceptowanych przez Zamawiającego, na okres wynikający z aneksu do umowy.
14. Zasady zaspokojenia roszczeń Zamawiającego z zabezpieczenia należytego wykonania umowy w okresie obowiązywania stanu zagrożenia epidemicznego albo stanu epidemii ogłoszonego w związku z COVID-19, i przez 90 dni od dnia odwołania stanu, który obowiązywał jako ostatni, oraz obowiązki Wykonawcy związane z utrzymaniem zabezpieczenia w tym okresie określają przepisy art. 15r<sup>1</sup> ustawy z dnia 2 marca 2020 r. o szczególnych rozwiązaniach związanych z zapobieganiem, przeciwdziałaniem i zwalczaniem COVID-19, innych chorób zakaźnych oraz wywołanych nimi sytuacji kryzysowych (t. j. Dz. U. z 2020 r., poz. 1842 z późn. zm.).

## § 18

### Zmiany umowy

1. Oprócz przypadków, o których mowa w art. 454 i 455 ustawy – Prawo zamówień publicznych, strony dopuszczają możliwość wprowadzania zmiany umowy w stosunku do treści oferty, na podstawie której dokonano wyboru Wykonawcy, w przypadku wystąpienia którejkolwiek z następujących okoliczności:
  - 1) **przedłużenie terminu realizacji zamówienia**, o którym mowa w § 2 ust. 1, może nastąpić w przypadku wystąpienia okoliczności siły wyższej, przez którą należy rozumieć zdarzenia niezależne od żadnej ze stron, zewnętrzne, niemożliwe do zapobieżenia, które nastąpiło po dniu wejścia w życie umowy, w szczególności: wojny, akty terroryzmu, klęski żywiołowe, strajki oraz akty władzy i administracji publicznej, przy czym przedłużenie terminu realizacji zamówienia nastąpi o liczbę dni, odpowiadającą okresowi występowania okoliczności siły wyższej;
  - 2) **przedłużenie terminu realizacji zamówienia**, o którym mowa w § 2 ust. 1, może nastąpić w przypadku skierowania przez Zamawiającego do Wykonawcy pisemnego żądania wstrzymania robót budowlanych, stanowiących przedmiot zamówienia lub wydania zakazu prowadzenia robót budowlanych, stanowiących przedmiot zamówienia przez organ administracji publicznej lub eksploatatorów infrastruktury, o ile żądanie lub wydanie zakazu nie nastąpiło z przyczyn, za które Wykonawca ponosi odpowiedzialność, przy czym przedłużenie terminu realizacji zamówienia nastąpi o liczbę dni, odpowiadającą okresowi na jaki Wykonawcy nakazano wstrzymanie robót budowlanych lub zakazano prowadzenia robót budowlanych;



POLSKI  
ŁĄD



Postępowanie współfinansowane jest ze środków: RZĄDOWY FUNDUSZ POLSKI ŁĄD:  
Program Inwestycji Strategicznych

- 3) **przedłużenie terminu realizacji zamówienia**, o którym mowa w § 2 ust. 1, może nastąpić w przypadku wystąpienia kolizji z instalacjami wewnętrznymi i zewnętrznymi nieujawnionymi w dokumentacji projektowej, lub innymi robotami prowadzonymi przez innego Wykonawcę, przy czym przedłużenie terminu realizacji zamówienia nastąpi o liczbę dni niezbędną Wykonawcy na usunięcie kolizji z instalacjami wewnętrznymi nieujawnionymi w dokumentacji projektowej lub o liczbę dni niezbędnych do wykonania robót przez innego Wykonawcę – o ile usunięcie kolizji wymagać będzie przedłużenia terminu realizacji;
- 4) **przedłużenie terminu realizacji zamówienia**, o którym mowa w § 2 ust. 1, może nastąpić w przypadku wystąpienia konieczności wprowadzenia w dokumentacji projektowej zmian, powodujących wstrzymanie lub przerwanie robót budowlanych, stanowiących przedmiot zamówienia, przy czym przedłużenie terminu realizacji zamówienia nastąpi o liczbę dni niezbędną do wprowadzenia zmian w dokumentacji projektowej oraz do przeprowadzenia uzgodnień (ustaleń) z właściwymi organami, uzyskania opinii właściwych organów oraz wydania decyzji przez właściwe organy, przy czym wprowadzenie w dokumentacji projektowej zmian nie może skutkować zwiększeniem (zmianą) zakresu świadczenia Wykonawcy zawartego w ofercie, stanowiącej Załącznik Nr 3 do umowy oraz zwiększeniem wynagrodzenia Wykonawcy, o którym mowa w § 3 ust. 1;
- 5) **przedłużenie terminu realizacji zamówienia**, o którym mowa w § 2 ust. 1, może nastąpić w przypadku wystąpienia warunków geologicznych lub hydrologicznych odmiennych od założonych w dokumentacji projektowej i powodujących konieczność wstrzymania robót lub konieczność ich wykonania przy wykorzystaniu odmiennych od zaprojektowanych rozwiązań technicznych, , przy czym przedłużenie terminu realizacji zamówienia nastąpi o liczbę dni niezbędną do wyeliminowania utrudnień związanych z ich wystąpieniem,
- 6) **przedłużenia terminu realizacji zamówienia**, o którym mowa w § 2 ust.1, może nastąpić w zakresie niezbędnym do wykonania robót zleconych na podstawie art. 455 ust. 1 pkt 1, 3, 4 lub ust. 2 ustawy Prawo zamówień publicznych,
- 7) **zmiana terminu wykonania zamówienia lub zakresu świadczeń lub sposobu wykonywania zamówienia** może nastąpić w przypadku zmiany powszechnie obowiązujących przepisów prawa w zakresie mającym bezpośredni wpływ na termin realizacji przedmiotu zamówienia lub zakres świadczeń stron umowy lub sposób jej wykonywania,
- 8) **zmiany sposobu rozliczania umowy lub dokonywania płatności na rzecz Wykonawcy** może nastąpić wskutek zaistnienia przyczyn organizacyjnych lub finansowych leżących po stronie Zamawiającego, w szczególności wynikających



POLSKI  
ŁĄD



Postępowanie współfinansowane jest ze środków: RZĄDOWY FUNDUSZ POLSKI ŁĄD:  
Program Inwestycji Strategicznych

---

- ze zmiany zasad płatności programów lub funduszy lub innych źródeł finansowania inwestycji objętej niniejszą umową,
- 9) **zmiana terminu wykonania zamówienia lub zakresu świadczeń lub sposobu wykonywania zamówienia** może nastąpić o ile będą konieczne do zagwarantowania zgodności umowy z wchodzącymi w życie po terminie składania ofert lub po zawarciu umowy przepisami prawa w szczególności przepisami o podatku od towarów i usług w zakresie wynikającym z tych przepisów;
  - 10) **zmiana terminu wykonania zamówienia lub zakresu świadczeń lub sposobu wykonywania zamówienia** może nastąpić w przypadku konieczności wykonania robót nieujętych w dokumentacji projektowej;
  - 11) **zmiana wysokości wynagrodzenia wypłaconego w poszczególnych transzach rozliczeniowych** ulegnie zmianie w sytuacji, gdy konieczne będzie dostosowanie tych wysokości do warunków wynikających z promesy BGK w celu zapewnienia zgodności z umową z treścią tej promesy.
2. Wszelkie zmiany umowy wymagają pod rygorem nieważności formy pisemnej i podpisania przez obydwie strony umowy.
  3. Z wnioskiem o zmianę umowy może wystąpić zarówno Wykonawca, jak i Zamawiający.
  4. Określa się następujące zasady wprowadzania zmian wysokości wynagrodzenia w przypadku zmiany:
    - 1) stawki podatku od towarów i usług VAT oraz podatku akcyzowego, jeżeli zmiany te będą miały wpływ na koszty wykonania zamówienia przez Wykonawcę. Stawka i kwota podatku oraz wynagrodzenie brutto ulegną zmianie odpowiednio do przepisów prawa wprowadzających zmianę stawki podatku, co oznacza, że Zamawiający dopuszcza możliwość zmniejszenia i zwiększenia wynagrodzenia brutto o kwotę równą różnicy wynikającej ze zmienionej stawki podatku - dotyczy to części wynagrodzenia za roboty, których w dniu zmiany stawki podatku jeszcze nie wykonano;
    - 2) zmiany wysokości minimalnego wynagrodzenia za pracę albo minimalnej stawki godzinowej ustalonego na podstawie art. 2 ust. 3-5 ustawy z dnia 10 października 2002 r. o minimalnym wynagrodzeniu za pracę. Wynagrodzenie może ulec zmianie odpowiednio do zmiany wysokości kosztów pracy ponoszonych przez Wykonawcę w związku z realizacją przedmiotowego zamówienia, o ile zmiana kosztów pracy wynika ze zmiany przepisów prawa dot. wysokości minimalnego wynagrodzenia za pracę albo minimalnej stawki godzinowej i ma wpływ na koszt wykonywania zamówienia przez Wykonawcę. Wprowadzenie przedmiotowych zmian wynagrodzenia możliwe będzie, jeżeli Wykonawca:





- a) udowodni, że zmiana w/w przepisów będzie miała wpływ na koszty wykonania zamówienia przez Wykonawcę,
- b) wykaże, jaką część wynagrodzenia stanowią koszty pracy ponoszone przez Wykonawcę w trakcie realizacji zamówienia oraz jak zmiana przepisów wpłynie na wysokość tych kosztów.

Zamawiający zastrzega sobie prawo do wniesienia zastrzeżeń dotyczących wysokości kosztów pracy przedstawionych przez Wykonawcę.

- 3) zmiany zasad podlegania ubezpieczeniom społecznym lub ubezpieczeniu zdrowotnemu lub wysokości stawki składki na ubezpieczenia społeczne lub zdrowotne. Wynagrodzenie może ulec zmianie odpowiednio do zmiany wysokości kosztów ponoszonych przez Wykonawcę w związku z realizacją przedmiotowego zamówienia, o ile zmiana tych kosztów wynika ze zmiany przepisów prawa dot. zasad podlegania ubezpieczeniom społecznym lub ubezpieczeniu zdrowotnemu lub wysokości stawki składki na ubezpieczenia społeczne lub zdrowotne i ma wpływ na koszt wykonywania zamówienia przez Wykonawcę. Wprowadzenie przedmiotowych zmian wynagrodzenia możliwe będzie, jeżeli Wykonawca:

- a) udowodni, że zmiana w/w przepisów będzie miała wpływ na koszty wykonania zamówienia przez Wykonawcę,
- b) wykaże, jaką część wynagrodzenia stanowią koszty pracy ponoszone przez Wykonawcę w trakcie realizacji zamówienia oraz jak zmiana przepisów wpłynie na wysokość tych kosztów.

- 4) zmiany zasad gromadzenia i wysokości wpłat do pracowniczych planów kapitałowych, o których mowa w ustawie z dnia 4 października 2018 r. o pracowniczych planach kapitałowych. Wynagrodzenie może ulec zmianie odpowiednio do zmiany wysokości kosztów ponoszonych przez Wykonawcę w związku z realizacją przedmiotowego zamówienia, o ile zmiana tych kosztów wynika ze zmiany przepisów prawa dot. zasad gromadzenia i wysokości wpłat do pracowniczych planów kapitałowych i ma wpływ na koszt wykonywania zamówienia przez Wykonawcę. Wprowadzenie przedmiotowych zmian wynagrodzenia możliwe będzie, jeżeli Wykonawca:

- a) udowodni, że zmiana w/w przepisów będzie miała wpływ na koszty wykonania zamówienia przez Wykonawcę,
- b) wykaże, jaką część wynagrodzenia stanowią koszty pracy ponoszone przez Wykonawcę w trakcie realizacji zamówienia oraz jak zmiana przepisów wpłynie na wysokość tych kosztów.

Zamawiający zastrzega sobie prawo do wniesienia zastrzeżeń dotyczących wysokości kosztów pracy przedstawionych przez Wykonawcę.

5. Strona wnioskująca o zmianę wskazaną w ust. 4 musi wykazać środkami dowodowymi, że zmiany, o których mowa w ust. 4 mają bezpośredni wpływ na



- wysokość wynagrodzenia Wykonawcy tj. wykazać, że zmiany wskazane w ust. 4 wymuszają podwyższenie kosztów wykonania.
6. Wykonawca zobowiązany jest w terminie wskazanym przez Zamawiającego przedłożyć Zamawiającemu na piśmie szczegółową analizę porównawczą kosztów (przed i po nowelizacji) stanowiącą wykaz poniesionych wydatków w związku ze zmianą ww. przepisów z powołaniem się na stosowne przepisy, z których wynikają ww. zmiany, a także przedłożyć konieczne dokumenty (w tym oświadczenia dla celów podatkowych i ZUS).
  7. W przypadku wystąpienia okoliczności, o których mowa w ust. 4 pkt 1) część wynagrodzenia brutto Wykonawcy, o którym mowa w § 3 ust. 1 umowy, płatna po zaistnieniu ww. okoliczności, ulegnie zmianie o wartość różnicy pomiędzy nową wartością podatku od towarów i usług (ustaloną w oparciu o stawkę podatku od towarów i usług po zmianie), a dotychczasową wartością podatku od towarów i usług (ustaloną w oparciu o stawkę podatku od towarów i usług przed zmianą). W takiej sytuacji wynagrodzenie brutto będzie obejmowało stawkę i wartość obowiązującą w dniu wystawienia faktury. Wynagrodzenie netto Wykonawcy nie ulegnie zmianie.
  8. W przypadku wystąpienia okoliczności, o których mowa w ust. 4 pkt 2) część wynagrodzenia brutto Wykonawcy, o którym mowa w § 3 ust. 1 umowy, płatna po zaistnieniu ww. okoliczności, po spełnieniu warunku, o którym mowa w ust. 14, ulegnie zmianie o wartość zmiany kosztu Wykonawcy, wynikającą ze zmiany kwoty wynagrodzeń osób bezpośrednio wykonujących przedmiot umowy podanych w dokumentach, o których mowa w ust. 10, do wysokości aktualnie obowiązującego minimalnego wynagrodzenia lub minimalnej stawki godzinowej, z uwzględnieniem wszystkich obciążeń publicznoprawnych od kwoty zmiany minimalnego wynagrodzenia lub minimalnej stawki godzinowej tych osób.
  9. W przypadku wystąpienia okoliczności, o których mowa w ust. 4 pkt 3) część wynagrodzenia brutto Wykonawcy, o którym mowa w § 3 ust. 1 umowy, płatna po zaistnieniu ww. okoliczności, po spełnieniu warunku, o którym mowa w ust. 10, ulegnie zmianie o wartość zmiany kosztu Wykonawcy, jaką będzie on zobowiązany dodatkowo ponieść w celu uwzględnienia tej zmiany, przy zachowaniu dotychczasowe kwoty netto wynagrodzenia osób bezpośrednio wykonujących zamówienie na rzecz Zamawiającego podanych w dokumencie, o którym mowa w ust. 14.
  10. Warunkiem dokonania zmiany wynagrodzenia Wykonawcy, o której mowa w ust. 4 pkt 2 i 3 jest złożenie przez Wykonawcę Zamawiającemu wniosku o zmianę wynagrodzenia wraz z dokumentami potwierdzającymi zasadność złożenia takiego wniosku, a w szczególności szczegółową kalkulację kosztów obejmującą wykaz osób bezpośrednio wykonujących zamówienie wraz z wykazaną wysokością minimalnego wynagrodzenia lub minimalnej stawki godzinowej za pracę tych osób



**POLSKI  
ŁĄD**



Postępowanie współfinansowane jest ze środków: RZĄDOWY FUNDUSZ POLSKI ŁĄD:  
Program Inwestycji Strategicznych

i związanych z tym obciążeń publicznoprawnych lub zmiany ich składek na ubezpieczenie społeczne bądź zdrowotne będących konsekwencją zmiany obowiązującego minimalnego wynagrodzenia i łączną kwotę wynagrodzenia należnego Wykonawcy w związku z ww. zmianami mającymi wpływ na wykonanie przedmiotu umowy. Na podstawie przedłożonych wraz z wnioskiem, o którym mowa w zdaniu poprzednim dokumentów Wykonawca powinien wykazać, że zaistniała zmiana ma bezpośredni wpływ na koszty wykonania zamówienia oraz określić stopień, w jakim wpłynie ona na wysokość wynagrodzenia.

11. Ciężar dowodu, że okoliczności wymienione w ust. 4 pkt 2 i 3 mają wpływ na koszty wykonania zamówienia spoczywa na Wykonawcy.
12. Zmiany wysokości wynagrodzenia, o których mowa w ust. 4 pkt 1 umowy mogą zostać dokonane ze skutkiem nie wcześniej niż na dzień wejścia w życie przepisów, z których wynikają te zmiany.
13. Zmiany, o których mowa w ust. 4 mogą być dokonane tylko, jeżeli jest to niezbędne dla prawidłowego wykonania umowy.
14. Wszystkie powyższe postanowienia stanowią katalog zmian, na które Zamawiający może wyrazić zgodę. Nie stanowią one jednak zobowiązania do wyrażenia takiej zgody.

## § 19

### Klauzula waloryzacyjna

1. Strony przewidują możliwość zmiany wynagrodzenia Wykonawcy zgodnie z poniższymi zasadami, w przypadku zmiany ceny materiałów lub kosztów związanych z realizacją zamówienia:
  - 1) wyliczenie wysokości zmiany wynagrodzenia odbywać się będzie w oparciu o miesięczny wskaźnik cen produkcji budowlano-montażowej liczony do poprzedniego miesiąca publikowany przez Prezesa GUS = zwany dalej wskaźnikiem GUS
  - 2) w sytuacji, gdy ostatni opublikowany wskaźnik GUS przed podpisaniem protokołu odbioru końcowego zmieni się (narastająco) w stosunku do ostatniego opublikowanego wskaźnika GUS przed podpisaniem umowy o poziom przekraczający 20%, strony mogą złożyć wniosek o dokonanie odpowiedniej zmiany wynagrodzenia;
  - 3) strona po spełnieniu przesłanek wskazanych w pkt 1-2 może złożyć wniosek o zmianę wynagrodzenia w wysokości wynikającej z wyliczenia:

$$A \times (B\% - 20\%) = C,$$

gdzie:

A – wartość prac objętych protokołem odbioru końcowego

B – suma wartości opublikowanych wskaźników GUS w okresie od dnia zawarcia umowy do dnia podpisania protokołu odbioru końcowego.



**POLSKI  
ŁĄD**



Postępowanie współfinansowane jest ze środków: RZĄDOWY FUNDUSZ POLSKI ŁĄD:  
Program Inwestycji Strategicznych

---

C - wartość zmiany.

- 4) strona składając wniosek o zmianę powinna przedstawić w szczególności:
  - a) wyliczenie wnioskowanej kwoty zmiany wynagrodzenia;
  - b) dowody na to, że wzrost kosztów materiałów lub usług miał wpływ na koszt realizacji zamówienia.
- 5) łączna wartość zmian wysokości wynagrodzenia Wykonawcy, dokonanych na podstawie postanowień niniejszego ustępu nie może być wyższa niż 2% w stosunku do pierwotnej wartości umowy.
- 6) zmiana wynagrodzenia w oparciu o niniejszy ustęp wymaga zgodnej woli obu stron wyrażonej aneksem do umowy.

## **§ 20**

### **Ochrona danych osobowych**

1. Jeżeli w trakcie realizacji umowy dojdzie do przekazania Wykonawcy danych osobowych niezbędnych do realizacji zamówienia, Zamawiający będzie ich administratorem w rozumieniu art. 4 pkt 7 Rozporządzenia PE i Rady (UE) 2016/679 z dnia 27 kwietnia 2016 r. (zwane dalej „Rozporządzeniem”), a Wykonawca – podmiotem przetwarzającym te dane w rozumieniu pkt 8 tego przepisu.
2. Zamawiający powierza Wykonawcy, w trybie art. 28 Rozporządzenia dane osobowe do przetwarzania, wyłącznie w celu wykonania przedmiotu niniejszej umowy.
3. Wykonawca zobowiązuje się:
  - 1) przetwarzać powierzone mu dane osobowe zgodnie z niniejszą umową, Rozporządzeniem oraz z innymi przepisami prawa powszechnie obowiązującego, które chronią prawa osób, których dane dotyczą,
  - 2) do zabezpieczenia przetwarzanych danych, poprzez stosowanie odpowiednich środków technicznych i organizacyjnych zapewniających adekwatny stopień bezpieczeństwa odpowiadający ryzyku związanym z przetwarzaniem danych osobowych, o których mowa w art. 32 Rozporządzenia,
  - 3) dołożyć należytej staranności przy przetwarzaniu powierzonych danych osobowych,
  - 4) do nadania upoważnień do przetwarzania danych osobowych wszystkim osobom, które będą przetwarzały powierzone dane w celu realizacji niniejszej umowy,
  - 5) zapewnić zachowanie w tajemnicy (o której mowa w art. 28 ust 3 pkt b Rozporządzenia) przetwarzanych danych przez osoby, które upoważnia do przetwarzania danych osobowych w celu realizacji niniejszej umowy, zarówno w trakcie zatrudnienia ich w Podmiocie przetwarzającym, jak i po jego ustaniu.
4. Wykonawca po wykonaniu przedmiotu zamówienia, usuwa/zwraca Zamawiającemu wszelkie dane osobowe oraz usuwa wszelkie ich istniejące kopie,



**POLSKI  
ŁĄD**



Postępowanie współfinansowane jest ze środków: RZĄDOWY FUNDUSZ POLSKI ŁĄD:  
Program Inwestycji Strategicznych

---

- chyba że prawo Unii lub prawo państwa członkowskiego nakazują przechowywanie danych osobowych.
5. Wykonawca pomaga Zamawiającemu w niezbędnym zakresie wywiązywać się z obowiązku odpowiadania na żądania osoby, której dane dotyczą oraz wywiązywania się z obowiązków określonych w art. 32-36 Rozporządzenia.
  6. Wykonawca, po stwierdzeniu naruszenia ochrony danych osobowych bez zbędnej zwłoki zgłasza je administratorowi, nie później niż w ciągu 72 godzin od stwierdzenia naruszenia.
  7. Zamawiający, zgodnie z art. 28 ust. 3 pkt h) Rozporządzenia ma prawo kontroli, czy środki zastosowane przez Wykonawcę przy przetwarzaniu i zabezpieczeniu powierzonych danych osobowych spełniają postanowienia umowy, w tym zlecenia jej wykonania audytorowi.
  8. Zamawiający realizować będzie prawo kontroli w godzinach pracy Wykonawcy informując o kontroli minimum 3 dni przed planowanym jej przeprowadzeniem.
  9. Wykonawca zobowiązuje się do usunięcia uchybień stwierdzonych podczas kontroli w terminie nie dłuższym niż 7 dni
  10. Wykonawca udostępnia Zamawiającemu wszelkie informacje niezbędne do wykazania spełnienia obowiązków określonych w art. 28 Rozporządzenia.
  11. Wykonawca może powierzyć dane osobowe objęte niniejszą umową do dalszego przetwarzania podwykonawcom jedynie w celu wykonania umowy po uzyskaniu uprzedniej pisemnej zgody Zamawiającego.
  12. Podwykonawca, winien spełniać te same gwarancje i obowiązki jakie zostały nałożone na Wykonawcę.
  13. Wykonawca ponosi pełną odpowiedzialność wobec Zamawiającego za działanie podwykonawcy w zakresie obowiązku ochrony danych.
  14. Wykonawca zobowiązuje się do niezwłocznego poinformowania Zamawiającego o jakimkolwiek postępowaniu, w szczególności administracyjnym lub sądowym, dotyczącym przetwarzania przez Wykonawcę danych osobowych określonych w umowie, o jakiegokolwiek decyzji administracyjnej lub orzeczeniu dotyczącym przetwarzania tych danych, skierowanych do Wykonawcy, a także o wszelkich planowanych, o ile są wiadome, lub realizowanych kontrolach i inspekcjach dotyczących przetwarzania danych osobowych, w szczególności prowadzonych przez inspektorów upoważnionych przez Prezesa Urzędu Ochrony Danych Osobowych.
  15. Wykonawca zobowiązuje się do zachowania w tajemnicy wszelkich informacji, danych, materiałów, dokumentów i danych osobowych otrzymanych od Zamawiającego oraz danych uzyskanych w jakikolwiek inny sposób, zamierzony czy przypadkowy w formie ustnej, pisemnej lub elektronicznej („dane poufne”).
  16. Podmiot przetwarzający oświadcza, że w związku ze zobowiązaniem do zachowania w tajemnicy danych poufnych nie będą one wykorzystywane,





**POLSKI  
ŁĄD**



Postępowanie współfinansowane jest ze środków: RZĄDOWY FUNDUSZ POLSKI ŁĄD:  
Program Inwestycji Strategicznych

---

ujawniane ani udostępniane w innym celu niż wykonanie umowy, chyba że konieczność ujawnienia posiadanych informacji wynika z obowiązujących przepisów prawa lub umowy.

17. W przypadku, gdy wykonanie obowiązków, o których mowa w art. 15 ust. 1-3 rozporządzenia 2016/679, wymagałoby niewspółmiernie dużego wysiłku, Zamawiający może żądać od osoby, której dane dotyczą, wskazania dodatkowych informacji mających na celu sprecyzowanie żądania, w szczególności podania nazwy lub daty postępowania o udzielenie zamówienia publicznego lub konkursu.
18. Skorzystanie przez osobę, której dane dotyczą, z uprawnień do sprostowania lub uzupełnienia danych osobowych, o którym mowa w art. 16 rozporządzenia 2016/679, nie może skutkować zmianą wyniku postępowania o udzielenie zamówienia publicznego lub konkursu ani zmianą postanowień umowy w zakresie niezgodnym z ustawą.
19. W sprawach nieuregulowanych niniejszym paragrafem, zastosowanie będą miały przepisy Kodeksu cywilnego, rozporządzenia RODO, Ustawy o ochronie danych osobowych.

## **§ 21**

### **Wierzytelności**

Wykonawca nie może przenieść wierzytelności wynikających z niniejszej umowy na osobę trzecią bez uprzedniej zgody Zamawiającego, wyrażonej w formie pisemnej pod rygorem nieważności.

## **§ 22**

### **Polubowne rozwiązywanie sporów**

1. W przypadku zaistnienia pomiędzy stronami sporu wynikającego z umowy lub pozostającego w związku z umową, dla którego możliwe jest zawarcie ugody, strony zobowiązują się do jego rozwiązania w drodze mediacji.
2. Mediacja prowadzona będzie przez Mediatorów Stałych Sądu Polubownego przy Prokuraturii Generalnej Rzeczypospolitej Polskiej zgodnie z Regulaminem tego Sądu.

## **§ 23**

### **Postanowienia końcowe**

1. W sprawach nieuregulowanych niniejszą umową stosuje się przepisy obowiązującego prawa, w szczególności Kodeksu cywilnego, Prawa zamówień publicznych, Prawa budowlanego oraz ustawy o prawie autorskim i prawach pokrewnych.
2. Każda ze Stron, jeżeli uzna, iż prawidłowe wykonanie niniejszej umowy tego wymaga, może zażądać spotkania w celu wymiany informacji i podjęcia kroków zmierzających do wyeliminowania wszelkich nieprawidłowości związanych z realizacją umowy.



**POLSKI  
ŁĄD**



Postępowanie współfinansowane jest ze środków: RZĄDOWY FUNDUSZ POLSKI ŁĄD:  
Program Inwestycji Strategicznych

---

3. Wszelkie spory, z zastrzeżeniem § 22 umowy, wynikające z niniejszej umowy lub powstające w związku z umową będą rozstrzygane przez sąd właściwy dla siedziby Zamawiającego.
4. Umowę sporządzono w czterech jednobrzmiących egzemplarzach: trzy egzemplarze dla Zamawiającego, jeden egzemplarz dla Wykonawcy.
5. Załącznikami do umowy są:
  - 1) Złożona oferta.
  - 2) Harmonogram rzeczowo-finansowy.

**Zamawiający:**

**Wykonawca:**



**POLSKI  
ŁAD**



Postępowanie współfinansowane jest ze środków: RZĄDOWY FUNDUSZ POLSKI ŁAD:  
Program Inwestycji Strategicznych

## **Załącznik Nr 3 do SWZ Wzór formularza ofertowego**

(Znak postępowania: **RRG.271.23.2022**)

### **A. DANE DOTYCZĄCE ZAMAWIAJĄCEGO.**

**Gmina Wola Uhruska** zwana dalej „Zamawiającym”,  
ul. Parkowa 5, 22-230 Wola Uhruska,  
NIP: 5651446722, REGON: 110197859,  
Numer telefonu: (82) 591 50 03,  
Elektroniczna Skrzynka Podawcza: /gminawolauhruska/SkrytkaESP znajdująca się na platformie ePUAP pod adresem <https://epuap.gov.pl/wps/portal>  
Adresy poczty elektronicznej: [przetargi@wolauhruska.pl](mailto:przetargi@wolauhruska.pl)  
Strona internetowa Zamawiającego [URL]: <https://wolauhruska.pl>  
Strona internetowa prowadzonego postępowania, na której udostępniane będą zmiany i wyjaśnienia treści SWZ oraz inne dokumenty zamówienia bezpośrednio związane z postępowaniem o udzielenie zamówienia [URL]: <http://ugwolauhruska.bip.lubelskie.pl>

### **B. DANE WYKONAWCY/WYKONAWCÓW.**

#### **1. Osoba upoważniona do reprezentacji Wykonawcy/-ów i podpisująca ofertę:**

.....

#### **2. Nazwa albo imię i nazwisko Wykonawcy<sup>1</sup>:**

.....  
.....

Siedziba albo miejsce zamieszkania i adres Wykonawcy:

.....

NIP ....., REGON.....

#### **3. Dane teleadresowe, na które należy przekazywać korespondencję związaną z niniejszym postępowaniem:**

a) **e-mail:** .....

*Zamawiający przekazuje dokumenty, oświadczenia i wnioski w trakcie trwania postępowania na ww. adres poczty elektronicznej Wykonawcy, na co Wykonawca wyraża zgodę.*

*Wykonawca niniejszym zobowiązuje się do utrzymania jego funkcjonalności przez czas trwania postępowania. O zmianie adresu poczty elektronicznej do przekazywania korespondencji związanej z danym postępowaniem Wykonawca niezwłocznie zawiadamia Zamawiającego składając oświadczenie osób uprawnionych do reprezentacji Wykonawcy. Domniemywa się, że dokumenty, oświadczenia i wnioski przekazane na adres poczty elektronicznej wskazany w formularzu ofertowym zostały doręczone skutecznie a Wykonawca zapoznał się z ich treścią.*

<sup>1</sup> Powielić tyle razy, ile to potrzebne



**POLSKI  
ŁAD**



Postępowanie współfinansowane jest ze środków: RZĄDOWY FUNDUSZ POLSKI ŁAD:  
Program Inwestycji Strategicznych

b) **adres Elektronicznej Skrzynki Podawczej Wykonawcy** znajdującej się na platformie **ePUAP**: .....

4. Adres do korespondencji pisemnej, w sprawach, w których może ona być tej formie prowadzona (*jeżeli inny niż adres siedziby*):

.....

5. Osoba odpowiedzialna za kontakty z Zamawiającym:

.....

### **C. OFEROWANY PRZEDMIOT ZAMÓWIENIA:**

W związku z ogłoszeniem postępowania o udzielenie zamówienia publicznego prowadzonego w **trybie podstawowym** na zadanie pn.

#### **„Budowa Gminnego Centrum Ratownictwa w Woli Uhruskiej”**

**Oferuję/oferujemy\*** wykonanie zamówienia zgodnie z zakresem robót zamieszczonych w opisie przedmiotu zamówienia zawartym w SWZ oraz dokumentacji projektowej,

#### **1. za cenę ryczałtową:**

netto..... zł

podatek VAT ..... %, ..... zł.

**brutto** ..... zł

(*słownie brutto: .....zł*).

#### **2. Oferuję/oferujemy:**

Długość okresu gwarancji jakości na wykonane roboty budowlane oraz dostarczone i wbudowane materiały ..... **miesiące od dnia podpisania protokołu odbioru końcowego<sup>2</sup>**.

### **D. OŚWIADCZENIE DOTYCZĄCE POSTANOWIEŃ TREŚCI SWZ.**

1. Oświadczam/y, że powyższa cena zawierają wszystkie koszty, jakie ponosi Zamawiający w przypadku wyboru niniejszej oferty na zasadach wynikających z umowy.
2. Oświadczam/y, że zapoznałem/liśmy się z wymaganiami Zamawiającego, dotyczącymi

<sup>2</sup> Wykonawcy oferują długości okresu gwarancji w pełnych miesiącach (w przedziale od 36 do 60 miesięcy). Zasady przyznawania punktów za kryterium GWARANCJA zawarto w SWZ.







**POLSKI  
ŁAD**



Postępowanie współfinansowane jest ze środków: RZĄDOWY FUNDUSZ POLSKI ŁAD:  
Program Inwestycji Strategicznych

**powstania u Zamawiającego obowiązku podatkowego.**

**11. Oświadczam, że wypełniłem obowiązki informacyjne przewidziane w art. 13 lub art. 14 RODO<sup>4</sup> wobec osób fizycznych, od których dane osobowe bezpośrednio lub pośrednio pozyskałem w celu ubiegania się o udzielenie zamówienia publicznego w niniejszym postępowaniu\***

*\*W przypadku, gdy Wykonawca nie przekazuje danych osobowych innych niż bezpośrednio jego dotyczących lub zachodzi wyłączenie stosowania obowiązku informacyjnego, stosownie do art. 13 ust. 4 lub art. 14 ust. 5 RODO treści oświadczenia Wykonawca nie składa (usunięcie treści oświadczenia np. przez jego wykreślenie).*

**E. ZOBOWIĄZANIE W PRZYPADKU PRZYZNANIA ZAMÓWIENIA.**

- 1) Akceptuję proponowany przez Zamawiającego Projekt umowy, który zobowiązuje się podpisać w miejscu i terminie wskazanym przez Zamawiającego.
- 2) W przypadku wybrania mojej oferty, przed podpisaniem umowy wniosę zabezpieczenie należytego wykonania umowy w wysokości i na warunkach określonych w SWZ i Projekcie umowy.
- 3) Osobami uprawnionymi do merytorycznej współpracy i koordynacji w wykonywaniu zadania ze strony Wykonawcy są: .....  
nr telefonu ....., e-mail: .....

**F. CZY WYKONAWCA JEST?**

- mikroprzesiębiorstwem,
- małym przedsiębiorstwem,
- średnim przedsiębiorstwem,
- jednoosobową działalnością gospodarczą,
- osobą fizyczną nieprowadzącą działalności gospodarczej,
- inny rodzaj działalności.

**(zaznacz właściwe)**

<sup>4</sup> rozporządzenie Parlamentu Europejskiego i Rady (UE) 2016/679 z dnia 27 kwietnia 2016 r. w sprawie ochrony osób fizycznych w związku z przetwarzaniem danych osobowych i w sprawie swobodnego przepływu takich danych oraz uchylenia dyrektywy 95/46/WE (ogólne rozporządzenie o ochronie danych) (Dz. Urz. UE L 119 z 04.05.2016, str. 1).



**POLSKI  
ŁAD**



Postępowanie współfinansowane jest ze środków: RZĄDOWY FUNDUSZ POLSKI ŁAD:  
Program Inwestycji Strategicznych

---

## **G. SPIS TREŚCI.**

Integralną część oferty stanowią następujące dokumenty:

- 1) .....
- 2) .....
- 3) .....
- 4) .....
- 5) .....
- 6) .....
- 7) .....



**POLSKI  
ŁAD**



Postępowanie współfinansowane jest ze środków: RZĄDOWY FUNDUSZ POLSKI ŁAD:  
Program Inwestycji Strategicznych

### Załącznik Nr 4 do SWZ

### Wzór oświadczenia o braku podstaw do wykluczenia

(Znak postępowania: RRG.271.23.2022)

#### **ZAMAWIAJĄCY:**

**Gmina Wola Uhruska** zwana dalej „Zamawiającym”,

ul. Parkowa 5, 22-230 Wola Uhruska,

NIP: 5651446722, REGON: 110197859,

Numer telefonu: (82) 591 50 03,

Elektroniczna Skrzynka Podawcza: </gminawolauhruska/SkrytkaESP> znajdująca się na platformie ePUAP pod adresem <https://epuap.gov.pl/wps/portal>

Adresy poczty elektronicznej: [przetargi@wolauhruska.pl](mailto:przetargi@wolauhruska.pl)

Strona internetowa Zamawiającego [URL]: <https://wolauhruska.pl>

Strona internetowa prowadzonego postępowania, na której udostępniane będą zmiany i wyjaśnienia treści SWZ oraz inne dokumenty zamówienia bezpośrednio związane z postępowaniem o udzielenie zamówienia [URL]: <http://ugwolauhruska.bip.lubelskie.pl>

#### **PODMIOT W IMIENIU KTÓREGO SKŁADANE JEST OŚWIADCZENIE<sup>1</sup>:**

- Wykonawca, w tym Wykonawca wspólnie ubiegający się o udzielenie zamówienia
- Podmiot udostępniający zasoby

.....  
.....  
.....

*(pełna nazwa/firma, adres, w zależności od  
podmiotu: NIP/PESEL, KRS/CEIDG)*

reprezentowany przez:

.....  
.....

*(imię, nazwisko, stanowisko/podstawa do reprezentacji)*

**Oświadczenie składane na podstawie art. 273 ust. 2 ustawy z dnia 11 września  
2019 r. Prawo zamówień publicznych (tekst jedn.: Dz. U. z 2022 r., poz. 1710  
z późn. zm.) - dalej: ustawa Pzp**

**DOTYCZĄCE PRZESŁANEK WYKLUCZENIA Z POSTĘPOWANIA**

<sup>1</sup> Odrębne oświadczenia składa Wykonawca oraz podmiot udostępniający zasoby



**POLSKI  
ŁAD**



Postępowanie współfinansowane jest ze środków: RZĄDOWY FUNDUSZ POLSKI ŁAD:  
Program Inwestycji Strategicznych

Na potrzeby postępowania o udzielenie zamówienia publicznego którego przedmiotem jest zadanie pn.: **Budowa Gminnego Centrum Ratownictwa w Woli Uhruskiej**, prowadzonego przez **Gminę Wola Uhruska**, **oświadczam, co następuje**:

### 1. Oświadczenie:

Oświadczam, że podmiot, w imieniu którego składane jest oświadczenie:

- NIE podlega wykluczeniu** z postępowania w zakresie podstaw wykluczenia wskazanych w rozdziale 7 SWZ;
- TAK podlega wykluczeniu** z postępowania w zakresie podstaw wykluczenia wskazanych w rozdziale 7 SWZ<sup>2</sup>.

### 2. Jeżeli podmiot, w imieniu którego składane jest oświadczenie podlega wykluczeniu (sekcja wypełniana jedynie w przypadku, gdy odpowiedź w sekcji 1 brzmi TAK):

Oświadczam, że podmiot, w imieniu którego składane jest oświadczenie podlega wykluczeniu z postępowania na podstawie art. .... ustawy Pzp/pkt ..... SWZ (podać mającą zastosowanie podstawę wykluczenia wskazaną w ustawie Pzp lub SWZ).

Jednocześnie oświadczam, że na podstawie art. 110 ust. 2 ustawy Pzp podmiot, w imieniu, którego składane jest oświadczenie podjął następujące środki naprawcze: ..... (dotyczy jedynie podstaw wykluczenia wskazanych w art. 110 ust. 2 ustawy Pzp).

### 3. Oświadczenie dotyczące podanych informacji:

Oświadczam, że wszystkie informacje podane w powyższych oświadczeniach są aktualne i zgodne z prawdą.

<sup>2</sup> W tym wariantcie wypełnić sekcję 2.



**POLSKI  
ŁAD**



Postępowanie współfinansowane jest ze środków: RZĄDOWY FUNDUSZ POLSKI ŁAD:  
Program Inwestycji Strategicznych

**Załącznik Nr 5 do SWZ**  
**Wzór oświadczenia o spełnianiu warunków udziału w postępowaniu**

(Znak postępowania: RRG.271.23.2022)

**ZAMAWIAJĄCY:**

**Gmina Wola Uhruska** zwana dalej „Zamawiającym”,

ul. Parkowa 5, 22-230 Wola Uhruska,

NIP: 5651446722, REGON: 110197859,

Numer telefonu: (82) 591 50 03,

Elektroniczna Skrzynka Podawcza: /gminawolauhruska/SkrytkaESP znajdująca się na platformie ePUAP pod adresem <https://epuap.gov.pl/wps/portal>

Adresy poczty elektronicznej: [przetargi@wolauhruska.pl](mailto:przetargi@wolauhruska.pl)

Strona internetowa Zamawiającego [URL]: <https://wolauhruska.pl>

Strona internetowa prowadzonego postępowania, na której udostępniane będą zmiany i wyjaśnienia treści SWZ oraz inne dokumenty zamówienia bezpośrednio związane z postępowaniem o udzielenie zamówienia [URL]: <http://ugwolauhruska.bip.lubelskie.pl>

**PODMIOT W IMIENIU KTÓREGO SKŁADANE JEST OŚWIADCZENIE<sup>1</sup>:**

Wykonawca, w tym Wykonawca wspólnie ubiegający się o udzielenie zamówienia

Podmiot udostępniający zasoby

.....

.....

*(pełna nazwa/firma, adres, w zależności od  
podmiotu: NIP/PESEL, KRS/CEIDG)*

reprezentowany przez:

.....

.....

*(imię, nazwisko, stanowisko/podstawa do reprezentacji)*

**Oświadczenie składane na podstawie art. 273 ust. 2 ustawy z dnia 11 września  
2019 r. Prawo zamówień publicznych (tekst jedn.: Dz. U. z 2022 r., poz. 1710  
z późn. zm.) - dalej: ustawa Pzp**

**DOTYCZĄCE WARUNKÓW UDZIAŁU W POSTĘPOWANIU**

<sup>1</sup> Odrębne oświadczenia składa Wykonawca oraz podmiot udostępniający zasoby





**POLSKI  
ŁAD**



Postępowanie współfinansowane jest ze środków: RZĄDOWY FUNDUSZ POLSKI ŁAD:  
Program Inwestycji Strategicznych

Na potrzeby postępowania o udzielenie zamówienia publicznego którego przedmiotem jest zadanie inwestycyjne pn.: „**Budowa Gminnego Centrum Ratownictwa w Woli Uhruskiej**”, prowadzonego przez **Gminę Wola Uhruska, oświadczam:**

### 1. Informacja o spełnianiu warunków udziału w postępowaniu:

Oświadczam, że podmiot, w imieniu którego składane jest oświadczenie spełnia warunki udziału w postępowaniu określone przez Zamawiającego w Rozdziale 6 Specyfikacji Warunków Zamówienia w zakresie warunku wskazanego w:

- pkt. 6.1.4, ppkt. 1)
- pkt. 6.1.4, ppkt. 2), lit a)
- pkt. 6.1.4, ppkt. 2), lit b)
- pkt. 6.1.4, ppkt. 2), lit c)

### 2. Informacja w związku z poleganiem Wykonawcy na zasobach innych podmiotów<sup>2</sup>:

Oświadczam, że Wykonawca, w imieniu którego składane jest oświadczenie, w celu wykazania warunków udziału w postępowaniu polega na zasobach innych podmiotu/ów w zakresie warunku wskazanego w

- pkt. 6.1.4, ppkt. 1)
- pkt. 6.1.4, ppkt. 2), lit a)
- pkt. 6.1.4, ppkt. 2), lit b)
- pkt. 6.1.4, ppkt. 2), lit c)

Dane podmiotu, na zasobach którego polega Wykonawca:

.....  
.....

### 3. Oświadczenie dotyczące podanych informacji:

Oświadczam, że wszystkie informacje podane w powyższych oświadczeniach są aktualne i zgodne z prawdą.

<sup>2</sup> Wypełnia Wykonawca - tylko jeżeli polega na zasobach innych podmiotów na podstawie art. 118 ustawy Prawo zamówień publicznych. Rubryki nie wypełnia podmiot udostępniający zasoby.



**POLSKI  
ŁAD**



Postępowanie współfinansowane jest ze środków: RZĄDOWY FUNDUSZ POLSKI ŁAD:  
Program Inwestycji Strategicznych

**Załącznik Nr 6 do SWZ  
Wzór oświadczenia Wykonawców wspólnie ubiegających  
się o udzielenie zamówienia**

(Znak postępowania: **RRG.271.23.2022**)

**ZAMAWIAJĄCY:**

**Gmina Wola Uhruska** zwana dalej „Zamawiającym”,

ul. Parkowa 5, 22-230 Wola Uhruska,

NIP: 5651446722, REGON: 110197859,

Numer telefonu: (82) 591 50 03,

Elektroniczna Skrzynka Podawcza: [/gminawolauhruska/SkrytkaESP](#) znajdująca się na platformie ePUAP pod adresem <https://epuap.gov.pl/wps/portal>

Adresy poczty elektronicznej: [przetargi@wolauhruska.pl](mailto:przetargi@wolauhruska.pl).

Strona internetowa Zamawiającego [URL]: <https://wolauhruska.pl>

Strona internetowa prowadzonego postępowania, na której udostępniane będą zmiany i wyjaśnienia treści SWZ oraz inne dokumenty zamówienia bezpośrednio związane z postępowaniem o udzielenie zamówienia [URL]: <http://ugwolauhruska.bip.lubelskie.pl>

**PODMIOTY W IMIENIU KTÓRYCH SKŁADANE JEST OŚWIADCZENIE:**

.....

.....

.....

*(pełna nazwa/firma, adres, w zależności od  
podmiotu: NIP/PESEL, KRS/CEIDG)*

.....

.....

.....

*(pełna nazwa/firma, adres, w zależności od  
podmiotu: NIP/PESEL, KRS/CEIDG)*

**reprezentowane przez:**

.....

.....

*(imię, nazwisko, stanowisko/podstawa do reprezentacji)*

**Oświadczenie składane na podstawie art. 117 ust. 4 ustawy  
z dnia 11 września 2019 r. Prawo zamówień publicznych  
(tekst jedn.: Dz. U. z 2022 r., poz. 1710 z późn. zm.)  
- dalej: ustawa Pzp**



**POLSKI  
ŁAD**



Postępowanie współfinansowane jest ze środków: RZĄDOWY FUNDUSZ POLSKI ŁAD:  
Program Inwestycji Strategicznych

---

Na potrzeby postępowania o udzielenie zamówienia publicznego którego przedmiotem jest robota budowlana na zadaniu inwestycyjnym pn. „**Budowa Gminnego Centrum Ratownictwa w Woli Uhruskiej**”, prowadzonego przez **Gminę Wola Uhruska**, działając jako pełnomocnik podmiotów, w imieniu których składane jest oświadczenie **oświadczam, że:**

**Wykonawca:**

.....

*Wykona następujący zakres świadczenia wynikającego z umowy o zamówienie publiczne:*

.....  
.....  
.....

**Wykonawca:**

.....

*Wykona następujący zakres świadczenia wynikającego z umowy o zamówienie publiczne:*

.....  
.....  
.....

UWAGA:

**\*W przypadku, gdy ofertę składa spółka cywilna, a pełen zakres prac wykonają wspólnicy wspólnie w ramach umowy spółki oświadczenie powinno potwierdzać ten fakt.**

**Oświadczam, że wszystkie informacje podane w powyższych oświadczeniach są aktualne i zgodne z prawdą.**



POLSKI  
ŁĄD



Postępowanie współfinansowane jest ze środków: RZĄDOWY FUNDUSZ POLSKI ŁĄD:  
Program Inwestycji Strategicznych

**Załącznik Nr 7 do SWZ**  
**Wzór wykazu robót budowlanych**

(Znak postępowania: RRG.271.23.2022)

**ZAMAWIAJĄCY:**

**Gmina Wola Uhruska** zwana dalej „Zamawiającym”,

ul. Parkowa 5, 22-230 Wola Uhruska,

NIP: 5651446722, REGON: 110197859,

Numer telefonu: (82) 591 50 03,

Elektroniczna Skrzynka Podawcza: [/gminawolauhruska/SkrytkaESP](#) znajdująca się na platformie ePUAP pod adresem <https://epuap.gov.pl/wps/portal>

Adresy poczty elektronicznej: [przetargi@wolauhruska.pl](mailto:przetargi@wolauhruska.pl).

Strona internetowa Zamawiającego [URL]: <https://wolauhruska.pl>

Strona internetowa prowadzonego postępowania, na której udostępniane będą zmiany i wyjaśnienia treści SWZ oraz inne dokumenty zamówienia bezpośrednio związane z postępowaniem o udzielenie zamówienia [URL]: <http://ugwolauhruska.bip.lubelskie.pl>

**WYKONAWCA:**

.....

.....

.....

*(pełna nazwa/firma, adres, w zależności od podmiotu:*

*NIP/PESEL, KRS/CEIDG)*

reprezentowany przez:

.....

.....

*(imię, nazwisko, stanowisko/podstawa do reprezentacji)*

**Wykaz robót budowlanych wykonanych w okresie ostatnich 5 lat**  
**przed upływem terminu składania ofert**

Na potrzeby postępowania o udzielenie zamówienia publicznego, którego przedmiotem jest robota budowlana na zadaniu inwestycyjnym pn. „**Budowa Gminnego Centrum Ratownictwa w Woli Uhruskiej**”, prowadzonego przez Gminę Wola Uhruska, przedkładam **wykaz zamówień zgodnie zapisami pkt. 6.1.4 ppkt. 1) SWZ** wraz z podaniem ich przedmiotu, wartości, daty i miejsca wykonania oraz określeniem podmiotów, na rzecz których roboty zostały wykonane:



**POLSKI  
ŁĄD**



Postępowanie współfinansowane jest ze środków: RZĄDOWY FUNDUSZ POLSKI ŁĄD:  
Program Inwestycji Strategicznych

Lp.	Rodzaj zrealizowanych robót (podanie nazwy inwestycji i miejsca jej realizacji z opisem pozwalającym na ocenę spełniania warunku udziału w postępowaniu)	Powierzchnia zabudowy	Daty wykonania zamówienia		Zamawiający (nazwa podmiotu, na rzecz którego roboty te zostały wykonane)
			Data rozpoczęcia [dd/mm/rrrr]	Data zakończenia [dd/mm/rrrr]	

**oraz**

**załączam dowody określające czy te zostały wykonane należycie**, przy czym dowodami, o których mowa, są referencje bądź inne dokumenty sporządzone przez podmiot, na rzecz którego roboty budowlane zostały wykonane, a jeżeli Wykonawca z przyczyn niezależnych od niego nie jest w stanie uzyskać tych dokumentów – inne odpowiednie dokumenty.





**POLSKI  
ŁĄD**



Postępowanie współfinansowane jest ze środków: RZĄDOWY FUNDUSZ POLSKI ŁĄD:  
Program Inwestycji Strategicznych

## **Załącznik Nr 8 do SWZ Wzór wykazu osób**

(Znak postępowania: **RRG.271.23.2022**)

### **ZAMAWIAJĄCY:**

**Gmina Wola Uhruska** zwana dalej „Zamawiającym”,

ul. Parkowa 5, 22-230 Wola Uhruska,

NIP: 5651446722, REGON: 110197859,

Numer telefonu: (82) 591 50 03,

Elektroniczna Skrzynka Podawcza: [/gminawolauhruska/SkrytkaESP](#) znajdująca się na platformie ePUAP pod adresem <https://epuap.gov.pl/wps/portal>

Adresy poczty elektronicznej: [przetargi@wolauhruska.pl](mailto:przetargi@wolauhruska.pl).

Strona internetowa Zamawiającego [URL]: <https://wolauhruska.pl>

Strona internetowa prowadzonego postępowania, na której udostępniane będą zmiany i wyjaśnienia treści SWZ oraz inne dokumenty zamówienia bezpośrednio związane z postępowaniem o udzielenie zamówienia [URL]: <http://ugwolauhruska.bip.lubelskie.pl>

### **WYKONAWCA:**

.....

.....

*(pełna nazwa/firma, adres, w zależności od podmiotu:*

*NIP/PESEL, KRS/CEIDG)*

**reprezentowany przez:**

.....

.....

*(imię, nazwisko, stanowisko/podstawa do reprezentacji)*

Na potrzeby postępowania o udzielenie zamówienia publicznego, którego przedmiotem jest robota budowlana na zadaniu inwestycyjnym pn. „**Budowa Gminnego Centrum Ratownictwa w Woli Uhruskiej**”, prowadzonego przez **Gminę Wola Uhruska**, **przedkładam:**

## **WYKAZ OSÓB, SKIEROWANYCH PRZEZ WYKONAWCĘ zgodnie z warunkiem określonym w pkt 6.1.4, ppkt. 2) SWZ**

### **Uwaga:**

W przypadku, gdy wskazana osoba jest Wykonawcą lub związana jest z Wykonawcą stosunkiem prawnym (np. umowa cywilnoprawna lub umowa o pracę lub zobowiązanie kierownika budowy do współpracy) **w kolumnie 4** należy wpisać „**zasób własny**”.

W przypadku, gdy wskazana osoba jest udostępniona Wykonawcy przez inny podmiot będący jej pracodawcą (np. na podstawie przepisów o przeniesieniu lub oddelegowaniu pracownika) **w kolumnie 4** należy wpisać „**zasób udostępniony**”.



**POLSKI  
ŁAD**



Postępowanie współfinansowane jest ze środków: RZĄDOWY FUNDUSZ POLSKI ŁAD:  
Program Inwestycji Strategicznych

Imię i nazwisko	Informacje na temat kwalifikacji zawodowych, posiadane uprawnienia	Zakres wykonywanych czynności	Informacja o podstawie dysponowania osobą
1	2	3	4
.....	<p align="center"><b>Uprawnienia budowlane w specjalności:</b></p> <p align="center">.....</p> <p align="center"><b>Uprawnienia Nr .....</b></p> <p align="center"><b>wydane .....</b></p> <p>Oświadczam, że zakres uprawnień osoby wskazanej w kolumnie 1, wiersz 1 pozwala jej na pełnienie funkcji kierownika budowy na inwestycji objętej niniejszym przedmiotem zamówienia zgodnie z obowiązującymi przepisami (<i>uprawnienia te nie zawierają ograniczeń, w zakresie których mieści się zakres robót objęty przedmiotową inwestycją</i>).</p> <p align="center"><b>TAK/NIE</b> <i>(zaznaczyć właściwe)</i></p>	<p align="center"><b>Kierownik budowy w branży konstrukcyjno-budowlanej</b></p>	
.....	<p align="center"><b>Uprawnienia budowlane w specjalności:</b></p> <p align="center">.....</p> <p align="center"><b>Uprawnienia Nr .....</b></p> <p align="center"><b>wydane .....</b></p> <p>Oświadczam, że zakres uprawnień osoby wskazanej w kolumnie 1, wiersz 2 pozwala jej na pełnienie funkcji kierownika budowy na inwestycji objętej niniejszym przedmiotem zamówienia zgodnie z obowiązującymi przepisami (<i>uprawnienia te nie zawierają ograniczeń, w zakresie których mieści się zakres robót objęty przedmiotową inwestycją</i>).</p> <p align="center"><b>TAK/NIE</b> <i>(zaznaczyć właściwe)</i></p>	<p align="center"><b>Kierownik robót w branży elektrycznej</b></p>	
.....	<p align="center"><b>Uprawnienia budowlane w specjalności:</b></p> <p align="center">.....</p> <p align="center"><b>Uprawnienia Nr .....</b></p> <p align="center"><b>wydane .....</b></p> <p>Oświadczam, że zakres uprawnień osoby wskazanej w kolumnie 1, wiersz 3 pozwala jej na pełnienie funkcji kierownika budowy na</p>	<p align="center"><b>Kierownik robót w branży sanitarnej</b></p>	



**POLSKI  
ŁAD**



Postępowanie współfinansowane jest ze środków: RZĄDOWY FUNDUSZ POLSKI ŁAD:  
Program Inwestycji Strategicznych

---

	inwestycji objętej niniejszym przedmiotem zamówienia zgodnie z obowiązującymi przepisami (uprawnienia te nie zawierają ograniczeń, w zakresie których mieści się zakres robót objęty przedmiotową inwestycją).  <b>TAK/NIE</b> (zaznaczyć właściwe)		
--	--	--	--

Potwierdzenie posiadanych przez podane w wykazie osoby kwalifikacji wybrany Wykonawca będzie zobowiązany dostarczyć Zamawiającemu przed podpisaniem umowy.



**POLSKI  
ŁAD**



Postępowanie współfinansowane jest ze środków: RZĄDOWY FUNDUSZ POLSKI ŁAD:  
Program Inwestycji Strategicznych

---

**Załącznik Nr 9 do SWZ**  
**Identyfikator postępowania na miniPortalu**  
(Znak postępowania: RRG.271.23.2022)

---

<b>Identyfikator postępowania:</b>	d1926ceb-1cfe-4ab5-887a-7c0aa985f252
------------------------------------	--------------------------------------

**Uwaga: Użyte w SWZ wyrażenie „Identyfikator postępowania” oznacza identyfikator postępowania podany w miniPortalu.**



POLSKI  
ŁAD



Postępowanie współfinansowane jest ze środków: RZĄDOWY FUNDUSZ POLSKI ŁAD:  
Program Inwestycji Strategicznych

---

**Załącznik Nr 10 do SWZ**  
**Wyjaśnienia treści SWZ z poprzedniego postępowania**

(Znak postępowania: RRG.271.23.2022)

1. *Jakiej klasy bloczki betonowe należy przyjąć do wykonanie ścian fundamentowych?*  
**Odpowiedź:**  
**Bloczki betonowe z betonu C16/20.**
2. *Prosimy o informacje o grubości warstw oraz materiale z jakiego ma być wykonana podbudowa pod fundament budynku.*  
**Odpowiedź:**  
**Podkład betonowy z betonu C12/15 grubości 10cm.**
3. *W ogólnej charakterystyce obiektu, w przedmiarze robót jest napisane o wykonywanej płycie fundamentowej natomiast w projekcie technicznym pisze się o ławach fundamentowych. Prosimy o wyjaśnienie rozbieżności w podanych informacjach.*  
**Odpowiedź:**  
**Budynek posadzić na ławach fundamentowych zgodnie z projektem konstrukcyjnym oraz rysunkami projektu budowlanego.**
4. *Jaki współczynnik lambda powinien posiadać wełna mineralna gr. 20 cm na elewacje?*  
**Odpowiedź:**  
**Współczynnik przewodzenia ciepła lambda  $\lambda_D$ : 0,036 W/mK.**
5. *Jaki współczynnik lambda oraz grubość powinien posiadać styropian na izolację fundamentów?*  
**Odpowiedź:**  
**Współczynnik przewodzenia ciepła lambda  $\lambda_D$ : 0,036W/mK.**
6. *Jaki współczynnik lambda powinien posiadać styropian gr. 4 cm na izolację podłogi na gruncie?*  
**Odpowiedź:**  
**Współczynnik przewodzenia ciepła lambda  $\lambda_D$ : 0,033 W/mK.**
7. *Jaki współczynnik lambda powinien posiadać styropian gr. 15 cm na izolację podłogi na gruncie?*  
**Odpowiedź:**  
**Współczynnik przewodzenia ciepła lambda  $\lambda_D$ : 0,033 W/mK.**
8. *Jaki współczynnik lambda powinien posiadać styropian gr. 10 cm na izolację podłogi na gruncie?*



**Odpowiedź:**

**Współczynnik przewodzenia ciepła lambda  $\lambda_D$ : 0,033 W/mK.**

9. *Jaki współczynnik lambda powinien posiadać wełna mineralna miękka gr. 20 cm oraz 12 cm na izolację poddasza?*

**Odpowiedź:**

**Współczynnik przewodzenia ciepła lambda  $\lambda_D$ : 0,033 W/mK.**

10. *Jaki współczynnik lambda powinien posiadać styropian gr. 4 cm na izolację stropu?*

**Odpowiedź:**

**Współczynnik przewodzenia ciepła lambda  $\lambda_D$ : 0,031 W/mK.**

11. *Wg przedmiaru robót (poz. 14) ściany fundamentowe należy wykonać z bloczka betonowego, a wg przekrojów z betonu komórkowego. Prosimy o określenie materiału z jakiego mają być wykonane ściany fundamentowe?*

**Odpowiedź:**

**Zgodnie z punktem 4.5 SWZ:**

*„Z uwagi na to, że wynagrodzenie Wykonawcy wskazane w ofercie będzie miało charakter ryczałtowy, Wykonawca przy wycenie oferty powinien opierać się na zakresie wskazanym w dokumentacji projektowej, o której mowa w pkt 4.5.1) oraz STWiORB. Przedmiar robót ma charakter pomocniczy. Wystąpienie w trakcie realizacji umowy robót nieujętych w przedmiarze lub robót w większej ilości w stosunku do przyjętej w przedmiarze nie będzie uprawniało Wykonawcy do żądania dodatkowego wynagrodzenia - jeżeli roboty te ujęte były w dokumentacji projektowej, o której mowa w pkt 4.5.1) oraz STWiORB.”*

*W związku z powyższym Zamawiający informuje, że roboty należy wykonać w sposób określony w projektach technicznych oraz STWiORB i w ilościach wynikających z tych dokumentów (z uwzględnieniem wyjaśnień i zmian). Zamawiający nie będzie korygował przedmiarów.*

**Ściany fundamentowe z bloczka betonowego z betonu C16/20.**

12. *Jakiej klasy bloczki betonowe należy przyjąć do wykonanie ścian fundamentowych?*

**Odpowiedź:**

**Bloczki betonowe z betonu C16/20.**

13. *Prosimy o zestawienie balustrad wewnętrznych oraz podanie materiału z jakiego mają być wykonane wraz z wymiarami.*

**Odpowiedź:**

**Maksymalny prześwit lub wymiar pomiędzy elementami wypełnienia balustrady 0,12m.**

**Elementy balustrady:**

- **pochwyty: rury średnicy 40mm,**
- **słupki rury: średnica 35mm, rozstaw co 100cm, mocowane na kołki rozporowe do podłoża,**
- **pas górni i dolny – płaskowniki 30x8mm spawane do słupków,**
- **wypełnienie – pręty średnicy 12mm w odstępach co 12cm,**

**Wszystkie elementy malowane farbą olejną. Przed wykonaniem balustrad i poręczy dokonać wymiarów z natury.**

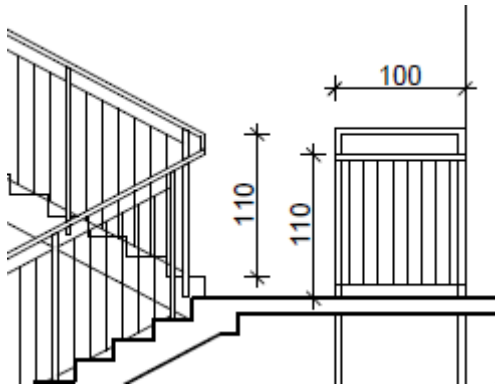

Rysunek 1: Przykładowy wygląd

14. Prosimy o podanie ścieralności, kolorystyki oraz wymiaru płytek podłogowych wewnętrznych w pomieszczeniu 0/15 Garaż oraz pozostałych

**Odpowiedź:**

**Płytki podłogowe klasa odporności na ścieranie PEI 4 w garażu, a w pozostałych pomieszczeniach klasy PEI 4. Kolor płytek szary. Wymiar 60x60x1cm.**

15. Prosimy o podanie sposobu wykończenia prefabrykowanego kanału samochodowego.

**Odpowiedź:**

**Zostaje wykończenie fabryczne kanału samochodowego.**

16. Prosimy o podanie nasiąkliwości, kolorystyki oraz wymiarów płytek ściennych przyjętych do wykończenia ścian budynku.

**Odpowiedź:**

**Nasiąkliwość ok. 3-5%. Kolorystyka szara. Płytki ścienne 30x30x0,8 cm.**

17. Prosimy o podanie grubości, koloru oraz materiału z jakiego będą wykonane parapety wewnętrzne.

**Odpowiedź:**

**Parapet biały z konglomeratu, gr.2cm, szerokość 25cm.**

18. Prosimy o przekazanie projektu wiaty śmietnikowej określającego wymiary, materiały z jakich ma być wykonana i sposób montażu (pozycja 144 przedmiaru robót).

**Odpowiedź:**

**Zamówienie nie obejmuje dostawy wiaty. Zgodnie z projektem należy wykonać utwardzenie terenu oraz furtkę.**

19. Czy wykonawca musi zapewnić śmietniki do wiaty śmietnikowej?

**Odpowiedź:**

**Nie.**

20. Jaką klasę betonu podkładowego należy zastosować pod gotowy kanał samochodowy (według pozycji 150 przedmiaru robót budowlanych)?

**Odpowiedź:**

**Beton na podkład C12/15 (B15).**

21. Prosimy o wymiary oraz liczbę stopnic oraz wymiary balustrad schodów metalowych do kanału żelbetowego.

**Odpowiedź:**

**Schodki metalowe modułowe: szerokość 90cm. Bez barierki. Stopnie w liczbie 8, wysokość stopnia 17,8 cm, szerokość 25 cm. Możliwość regulacji schodów.**

**Materiał konstrukcji: stal. Materiał stopni: kratownica stalowa cynkowana.**

22. *Prosimy o podanie prawidłowych oznaczeń drzwi z zestawienia stolarki, brak drzwi DZ1, DZ2, DZ3 w zestawieniu.*

**Odpowiedź:**

**W uzupełnieniu do zestawienia stolarki informacja o drzwiach zewnętrznych:**

**Stolarka typowa.**

**Aluminium ciepłe, kolor odcień grafitowy (jak okna) do ustalenia na etapie realizacji.**

**Skrzydła wypełnienie pełne (jak na elewacjach).**

**Zastosowanie poprzeczki wg potrzeb technologicznych.**

**Drzwi zaopatrzone w zamek (2x wkładka cylindryczna z kluczem płaskim), klamka lub pochwyt, słupek ruchomy w wypadku skrzydeł podwójnych.**

**Drzwi zewnętrzne zaopatrzone w samozamykacz.**

**Drzwi - oznaczenie DZ1, (szt.1) P (min.90+30 (min.120)) (główne-dwuskrzydłowe)**

**Drzwi - oznaczenie DZ2 , (szt.1) L (min.90) (światlica)**

**Drzwi - oznaczenie DZ2, (szt.1) P (min.90) (główne do wiatrołapu)**

**Drzwi - oznaczenie DZ3 , (szt.1) L (min.90) (pom.techniczne)**

23. *Jakie wyposażenie powinny posiadać drzwi w zestawach zewnętrznych (DZ1, DZ2, DZ3 - rodzaj zamków, rodzaj okuć, samozamykacze, drzwi ewakuacyjne, czy antypaniczne itp.)?*

**Odpowiedź:**

**Drzwi zaopatrzone w zamek (2x wkładka cylindryczna z kluczem płaskim), klamka lub pochwyt, słupek ruchomy w wypadku skrzydeł podwójnych.**

**Drzwi zewnętrzne zaopatrzone w samozamykacz.**

24. *Prosimy o dodanie do zestawienia stolarki okien O4 oraz O5 wraz z określeniem ich parametrów.*

**Odpowiedź:**

**Okno O4 160\*140cm sztuk-2 wg PBA.1 (dwuskrzydłowe: R+R/U)**

**Okno O5 90\*140cm sztuk-2 wg PBA.1 (jednoskrzydłowe: R/U-na prawo)**

25. *Prosimy o podanie oznaczeń okien na rysunku rzut poddasza.*

**Odpowiedź:**

**O3 okna 180x120cm szt.2 na poddaszu.**

26. *Prosimy o zweryfikowanie liczby okien O3 na rysunkach konstrukcyjnych.*

**Odpowiedź:**

**O3 okna 180x120cm szt.2 na poddaszu.**

27. *Prosimy o podanie rodzaju szklenia (szkło zwykłe, bezpieczne, P2, czy antywłamaniowe) w zestawach O1, O2, O3, O4, O5.*

**Odpowiedź:**

**Okna z szybami P3 na parterze, na poddaszu okna O3 w klasie P2.**

28. Prosimy o podanie rodzaju szklenia (szkło zwykłe, bezpieczne, P2, czy antywłamaniowe) w drzwiach zewnętrznych

**Odpowiedź:**

**Drzwi zewnętrzne pełne bez szklenia.**

29. Prosimy o podanie koloru stolarki okiennej i drzwiowej, czy kolor ram okiennych będzie jednakowy z obu stron?

**Odpowiedź:**

**Stolarka okienna kolor grafitowy od strony zewnętrznej i biały od wewnątrz. Stolarka drzwiowa zewnątrz kolor grafitowy. Stolarka wewnętrzna kolor biały.**

30. Prosimy o podanie kolorystyki, malowana czy okleinowana, współczynnika przenikania, sposobu montażu, systemu otwierania (uchyłna, przesuwna, rozwierna, segmentowa), systemu zamków (fotokomórka, zamek na klucz), napędu (elektryczny, ręczny) bram garażowych.

**Odpowiedź:**

**Bramy segmentowe podnoszone, wykonane z paneli, okleina kolor grafit, napęd elektryczny, system zamków fotokomórka.**

**$U_k$  panela = 0,43 W/m<sup>2</sup>K.**

31. Czy bramy będą wyposażone w drzwi?

**Odpowiedź:**

**Brama garażowa DG2 wyposażona w drzwi.**

32. Czy w związku z wydzieleniem ścianą EI60 drzwi DW1 powinny być w klasie EI30?

**Odpowiedź:**

**Zgodnie z rysunkiem PBA.1 (strona 36, plik Załącznik 1a - PB Budynek.pdf) drzwi w ścianie EI60 należy wykonać jako EI30.**

33. Czy okno O2 powinno być w klasie EI30?

**Odpowiedź:**

**NIE.**

34. Czy zakup i montaż uchwytów dla niepełnosprawnych w toaletach wchodzi w zakres wyceny wykonawcy? Jeżeli tak to prosimy o określenie z jakiego materiału mają być te uchwyty (stal malowana, stal nierdzewna)?

**Odpowiedź:**

**Tak. Łazienkę dla osób niepełnosprawnych należy wyposażyć w uchwyty ze stali nierdzewnej.**

35. Prosimy o podanie parametrów technicznych papy izolacyjnej.

**Odpowiedź:**

**Papa podkładowa P/400/1200.**

36. Prosimy o podanie klasy betonu podłogi na gruncie.

**Odpowiedź:**

**Posadzka klasy M12.**

37. Prosimy o potwierdzenie, że rynny dachowe mają być wykonane z blachy ocynkowanej oraz średnicy 15 cm zgodnie z opisem przedmiaru pozycja 67. Projekt techniczny nie zawiera opisu, ani szczegółów dotyczących tego materiału.

**Odpowiedź:**

**Rynny dachowe z blachy ocynkowanej, średnicy 15cm. Kolor blachy (brąz lub grafit) do ustalenia na etapie realizacji.**

38. Prosimy o potwierdzenie, że rury spustowe mają być wykonane z blachy ocynkowanej oraz średnicy 12 cm zgodnie z opisem przedmiaru pozycja 68. Projekt techniczny nie zawiera opisu, ani szczegółów dotyczących tego materiału.

**Odpowiedź:**

**Rury spustowe z blachy ocynkowanej, średnicy 12cm. Kolor blachy (brąz lub grafit) do ustalenia na etapie realizacji.**

39. Prosimy o wskazanie, w jaki sposób należy wyprowadzić na tereny zielone wodę opadową z rur spustowych.

**Odpowiedź:**

**Odprowadzanie wody z rur spustowych na teren działki.**

40. Prosimy o podanie kolorystyki blachy ocynkowanej oraz obróbek blacharskich dachowych.

**Odpowiedź:**

**Kolor blachy w odcieniach ciemnego brązu do ustalenia na etapie realizacji.**

41. Prosimy o podanie rodzaju blachy ocynkowanej (blachodachówka, blacha na rąbek stojący, blacha trapezowa) do pokrycia dachowego oraz czy ma być powlekana w kolorze, czy zwykła ocynkowana?

**Odpowiedź:**

**Blacha na rąbek stojący z przetłoczeniem.**

42. Czy w zakres wchodzi wykonanie napisu na elewacji oraz symbolu graficznego? Jeśli tak prosimy o podanie materiału z jakiego mają być wykonane te elementy, wymiarów i kolorystyki, a także sposobu mocowania.

**Odpowiedź:**

**Symbol graficzny malowany na elewacji.**

43. Czy w zakres wchodzi wyposażenie meblowe? Jeżeli tak prosimy o pełne zestawienie (wymiarów, materiał, kolorystyka, itp.).

**Odpowiedź:**

**W zakres robót nie wchodzi dostawa mebli.**

44. Prosimy o sprecyzowanie pozycji 109 przedmiaru. Wyprawa elewacyjna cienkowarstwowa z akrylowych tynków dekoracyjnych ATLAS CERMIT N 200 o fakturze nakrapianej czy R 200 o fakturze rustykalnej gr. 3 mm. Prosimy o podanie kolorystyki.

**Odpowiedź:**

**Zamawiający nie określa szczegółowo tynków, a podane nazwy podano jako przykładowe. Kolorystyka elewacji zbliżona do zaprezentowanej na wizualizacjach zawartych w projekcie technicznym, do ustalenia na etapie realizacji.**

45. Z jakiego materiału należy wycenić (PCV, stal nierdzewna) wyposażenie łazienek typu pojemnik na mydło, pojemnik na ręcznik, uchwyt na papier toaletowy?

**Odpowiedź:**

**Wskazane wyżej wyposażenie należy przyjąć metalowe – stal nierdzewna.**

46. Czy w przekroju P2-sufit przewiduje się także deskowanie ażurowe lub inną podkonstrukcję niezbędną do ułożenia izolacji z celulozy zasypowej? Jeżeli tak to prosimy o skorygowanie rysunku lub przekazanie opisu wykonania oraz o korektę przedmiaru o niezbędne prace.

**Odpowiedź:**

**Sufitu dotyczy przekrój S2. Należy wzmocnić strop z płyt G-K, poprzez wykonanie mocniejszego stelażu (rozstaw profili 0,3 m).**

47. Jaki współczynnik lambda powinna posiadać celuloza zasypowa na izolację stropu nad poddaszem?

**Odpowiedź:**

**Współczynnik przewodzenia ciepła lambda  $\lambda_D$ : 0,038-0,041 W/mK.**

48. Czy w zakres prac wchodzi obsadzenie roślinnością terenu? Jeśli tak, to prosimy o podanie nazw, wielkości oraz ilość poszczególnych roślin i krzewów, drzew.

**Odpowiedź:**

**W zakres prac wchodzi jedynie humusowanie i obsianie terenu trawami.**

49. Prosimy o przesłanie rysunków przekroju terenu projektowanych chodników, miejsc parkingowych oraz opaski odwadniającej.

**Odpowiedź:**

**Konstrukcja nawierzchni chodników, opasek, parkingu i placu manewrowego znajduje się na rysunku PZT.2 (strona 17, plik Załącznik 1a - PB Budynek.pdf)**

50. Prosimy o przekazanie projektu o przesłanie rysunków przekroju terenu projektowanej rezerwy pod dwa garaże (podbudowa, rodzaj betonu, wykończenie powierzchni)

**Odpowiedź:**

**Płyta betonowa grubości 20 cm, beton C16/20 (z mikrowłóknem) na podsypce z piasku grubości 15 cm.**

51. Prosimy o przekazanie projektu garaży zewnętrznych (rysunki z wymiarami, rodzajem materiałów, sposobem zamykania i otwierania) zaznaczonych na zagospodarowaniu terenu.

**Odpowiedź:**

**Zakres robót objętych postępowaniem wchodzi jedynie wykonanie płyt fundamentowych pod garaże. Dostawa i montaż garaży nie wchodzi w zakres postępowania.**

52. Prosimy o podanie grubości kostki betonowej oraz typu, kształtu i koloru.

**Odpowiedź:**

**Kostka brukowa betonowa gr. 6 cm prostokątna 20-10 cm, kolor szary.**

53. Prosimy o podanie wymiarów obrzeży oraz krawężników drogowych.

**Odpowiedź:**

**Krawężnik 15x30x100cm, obrzeże betonowe 8x30x100cm.**

54. Prosimy o podanie sposobu oznaczenia miejsca postojowego dla osób niepełnosprawnych.

**Odpowiedź:**

**Farba akrylowo-poliuretanowa do malowania znaków poziomych.**



55. Czy do bramy przesuwnej należy zastosować napęd elektryczny? Jeżeli tak to prosimy o podanie typu napędu oraz ilość pilotów jaką należy uwzględnić w wycenie.

**Odpowiedź:**

**Brama z napędem elektrycznym. Typ dobrany do oferowanej bramy. Ilość pilotów: 4 szt.**

**Pytania z dnia 01.09.2022 r.:**

1. Prosimy o podanie parametrów separatora (np. przepływ nominalny, pojemność osadnika, typ (ropopochodny), czy mam być by-passem).

**Odpowiedź:**

**Separator ropopochodnych bez by-passu. Przepływ nominalny 3 dm<sup>3</sup>/s, przepływ maksymalny 3 dm<sup>3</sup>/s, pojemności części olejowej 180±20 dm<sup>3</sup>, pojemność części osadowej 380±20 dm<sup>3</sup>, sygnalizacja zgromadzenia maksymalnej ilości zanieczyszczeń.**

2. W dokumentacji projektowej branża sanitarna zewnętrzna, instalacja kanalizacji sanitarnej i deszczowej zaprojektowana jest studzienka rewizyjna DN 1000. W przedmiarze robót sanitarnych, w pozycji numer 10 przewidywana jest dostawa i montaż studzienki rewizyjnej z kręgów betonowych o śr.1200 mm. Prosimy o wskazanie i doprecyzowanie, którą ze studzienek należy przyjąć do wyceny?

**Odpowiedź:**

**Studzienka rewizyjna DN 1000.**

3. Prosimy o dołączenie karty katalogowej doboru hydrantu zewnętrznego p.poz. nadziemnego.

**Odpowiedź:**

**Hydrant zewnętrzny DN80 wraz z armaturą z żeliwa sferoidalnego – komplet.**

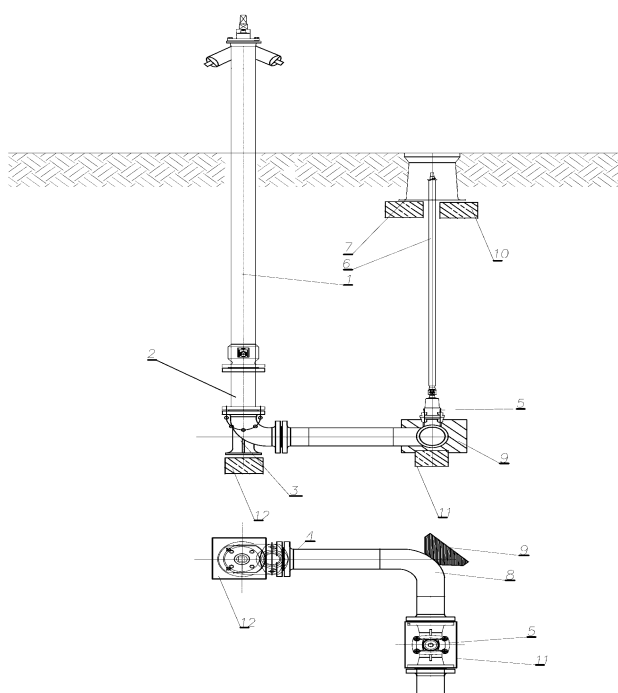

- 1—hydrant nadziemny dn 80
- 2—króciec z żeliwa sferoidalnego dn80 L=20cm
- 3—kolano dwukolnierzowe ze stopką N
- 4—króciec FV dn 80 l=400
- 5—zasuwa kołnierzowa dn 80
- 6—obudowa do zasuw
- 7—skrzynka uliczna do zasuw "150"
- 8—kolano 90°
- 9—blok oporowy
- 10—betonowy krążek podporowy
- 11, 12—betonowy blok podporowy

4. W dokumentacji projektowej branża sanitarna zewnętrzna, instalacja wodociągowa, jest zaprojektowany hydrant zewnętrzny nadziemny dn 80. W przedmiarze robót sanitarnych, pozycja numer 59, występuje dostawa i montaż

hydrantu ppoż. zewnętrznego, ale podziemnego dn 80. Prosimy o wskazanie i doprecyzowanie, jaki hydrant przyjąć do wyceny?

**Odpowiedź:**

**Hydrant nadziemny**

5. Brak w przedmiarze robót sanitarnych, dział zewnętrzna instalacja wodociągowa, dostawy i montażu trójnika żeliwnego kołnierzewego o śr. 10/100/100.

Prosimy o uzupełnienie przedmiaru robót.

**Odpowiedź:**

**Zgodnie z odpowiedzią na pytanie nr 11 z dnia 31.08.2022 r. zamawiający informuje, że nie będzie zmieniał przedmiarów pomocniczych. Podstawą wyceny jest dokumentacja projektowa z uwzględnieniem niniejszych wyjaśnień.**

6. Brak w przedmiarze robót sanitarnych, dział zewnętrzna instalacja wodociągowa, wykonania bloków oporowych na sieci wodociągowej.

Prosimy o uzupełnienie przedmiaru robót.

**Odpowiedź:**

**Jak wyżej.**

7. W dokumentacji projektowej branża sanitarna zewnętrzna, instalacja wodociągowa, w części opisowej jest zaprojektowany jeden hydrant zewnętrzny nadziemny dn 80. Wersji rysunkowej, w zestawieniu materiałów i w przedmiarze robót, występują już dwa hydranty ppoż. Dn 80 mm.

Prosimy o wskazanie prawidłowej ilości hydrantów do wyceny.

**Odpowiedź:**

**Zgodnie z projektem budowlanym należy przyjąć do wyceny dwa hydranty nadziemne DN80.**

8. Po przeanalizowaniu dokumentacji technicznej oraz przedmiaru robót zauważamy następujące rozbieżności:

- pozycja numer 30 przedmiaru robót „zawory przelotowe i zwrotne sieci wodociągowych o średnicy nominalnej 32 mm w ilości 3 szt.,
- pozycja numer 34 przedmiaru robót „zawory przelotowe i zwrotne sieci wodociągowych o średnicy nominalnej 32 mm- zawór antyskażeniowy w ilości 1 szt.,
- pozycja numer 35 przedmiaru robót „wodomierz skrzydełkowe o średnicy dn 25 mm w ilości 1 szt.,

Prosimy o wskazanie miejsca montażu tych elementów instalacji, ponieważ w otrzymanej dokumentacji technicznej nie jesteśmy w stanie zlokalizować w/w elementów. Natomiast zarówno zawory i wodomierz występują w instalacji wewnętrznej wodociągowej. Prosimy o ewentualne skorygowanie przedmiaru robót.

**Odpowiedź:**

**Wskazane w zapytaniu elementy infrastruktury znajdują się w pomieszczeniu 0/8 (pom. techniczne) jako elementy węzła pomiarowego – rysunek SK/1 (str. 16, plik Załącznik 1e - PW Wewnętrzne instalacje sanitarne – budynek.pdf).**

9. Prosimy o przekazanie karty doboru pomp ciepła w celu dokonania prawidłowej kalkulacji.

**Odpowiedź:**

**Dobrano dwie pompy ciepła powietrze/woda (typu Split) o mocy cieplnej 15kW każda.**

10. Prosimy o przekazanie karty doboru wentylatora dachowego przeciwwybuchowego w celu dokonania prawidłowej kalkulacji.

**Odpowiedź:**

**Wydajność:**

**NAWIEW - 690 /780 / 890 m<sup>3</sup>/h**

**WYWIEW - 610 / 680 / 790 m<sup>3</sup>/h**

**Moc - wartość maksymalna dla poszczególnych trybów pracy:**

**NAWIEW - 126 / 129 / 136 W**

**WYWIEW - 105 / 108 / 117 W**

**Głośność - wartość maksymalna dla poszczególnych trybów pracy:**

**NAWIEW - 50 / 53 / 54 dB(A)**

**WYWIEW - 50 / 52 / 54 dB(A)**

**Temperatura pracy: -20°C/+60°C**

11. Prosimy o przekazanie karty doboru wentylatora dachowego odsysacza spalin w celu dokonania prawidłowej kalkulacji.

**Odpowiedź:**

**Odsysacz spalin o wydajności 1500 m<sup>3</sup>/h.**

12. Prosimy o podanie parametrów odwodnienia liniowego przejazdowego, gdyż według dokumentacji i przedmiaru robót, pozycja numer 84, jest podana tylko klasa obciążenia D 400 i długość l= 3 mm z osadnikiem. Brakuje następujących parametrów: szerokość i z jakiego materiału ma być wykonane odwodnienie (polimerbeton).

**Odpowiedź:**

**Odpyw liniowy z polimerbetonu z rusztem żeliwnym na obciążenie D400 o szerokości rusztu 20 cm.**

13. W dokumentacji technicznej branża sanitarna, instalacja wewnętrzna, punkt 4.1 „Instalacja zimnej wody”, występuje następujący zapis: „Przewody instalacji wewnętrznej będą wykonane są z rur stalowych ocynkowanych. Projektowane rurociągi zimnej należy wykonać z rur polietylenowych PE-RT/AL./PE-RT i prowadzić w posadzce lub w bruzdach ścian izolacji”. Natomiast w przedmiarze robót sanitarnych odpowiednio w pozycjach numer 42, 43, 44, 45, 46 podano typ rury PEXc/AL./PEXc. Prosimy o doprecyzowanie i podanie właściwego rodzaju orurowania, jakie należy przyjąć do wyceny.

**Odpowiedź:**

**Instalację należy wykonać z rur polietylenowych wielowarstwowych dostosowanych do zalewnia w posadzce i dopuszczonych do stosowania do zimnej i ciepłej wody użytkowych.**

14. W dokumentacji technicznej branża sanitarna instalacja wewnętrzna, punkt 4.2 „Instalacja ciepłej wody”, występuje następujący zapis: „Przewody instalacji wewnętrznej będą wykonane są z rur stalowych ocynkowanych. Projektowane

rurociągi zimnej należy wykonać z rur polietylenowych PE-RT/AL./PE-RT i prowadzić w posadzce lub w bruzdach ścian izolacji". Natomiast w przedmiarze robót sanitarnych odpowiednio w pozycjach numer 42, 43, 44, 45, 46 podano typ rury PEXc/AL./PEXc. Prosimy o doprecyzowanie i podanie właściwego rodzaju orurowania jakie należy przyjąć do wyceny.

**Odpowiedź:**

**Instalację należy wykonać z rur polietylenowych wielowarstwowych dostosowanych do zalewnia w posadzce i dopuszczonych do stosowania do zimnej i ciepłej wody użytkowych.**

15. Czy w zakres zadania wchodzi dostawa pralek, jeżeli tak to prosimy o uzupełnienie przedmiaru robót oraz podanie parametrów pralek (np. typ, waga wsadu, wymiary).

**Odpowiedź:**

**W zakres robót nie wchodzi dostawa pralek.**

16. Brak w przedmiarze robót branża sanitarna, dostawy i montażu studzienki ociekowej DN 400 h= 55 cm, która występuje na rysunku numer SK /1. Prosimy o uzupełnienie przedmiaru robót o w/w. zakres prac.

**Odpowiedź:**

**Wykonać zgodnie z rysunkiem i ująć w wycenie.**

17. W dokumentacji branża sanitarna, rysunek numer SK/1, w pomieszczeniu numer 03 WC widoczne są uchwyty dla niepełnosprawnych na ścianach. Zgodnie z projektem i przedmiarem robót takowej łazienki (dla niepełnosprawnych) nie ma w zakresie. Prosimy o doprecyzowanie, czy łazienka WC o numerze 03 ma być wykonana w wersji dla niepełnosprawnych?

Jeżeli tak to zwracamy się z prośbą o poprawienie przedmiaru robót wraz podaniem parametrów urządzeń (np.: model umywalka, WC , baterii, rozmiar umywalki i WC, z jakiego materiału mają być wykonane uchwyty dla niepełnosprawnych (stal nierdzewna lub malowane proszkowo), długość pochwyty).

**Odpowiedź:**

**W wycenie należy ująć WC dla niepełnosprawnych oraz umywalkę dla niepełnosprawnych wraz z uchwytami ze stali nierdzewnej: 1 szt.. uchwyt stały i 1 szt, uchylna.**

18. Czy w zakres zadania wchodzi dostawa i montaż wyposażenia łazienek, następujące urządzenia: dozowniki na mydło, podajniki na papier toaletowy, suszarki, szczoteczki do WC, lustra, kosze na odpady? Jeżeli tak, to prosimy o uzupełnienie przedmiaru robót wraz podaniem parametrów tych urządzeń (np.: model, typ, z jakiego materiału mają być wykonane (stal nierdzewna albo plastik)).

**Odpowiedź:**

**Tak. W wycenie należy ująć dostawę i montaż: dozowników do mydła w płynie, podajników na papier toaletowy oraz ręczniki przy umywalkach, lustro oraz kosze na odpady. Zgodnie z odpowiedzią na pytanie 45 z dnia 31.08.2022 r. (wykonanie ze stali nierdzewnej).**

19. Po przeanalizowaniu dokumentacji projektowej branża sanitarna oraz przedmiaru robót zauważyliśmy rozbieżności odnośnie ilości urządzeń:

- według rysunku SK/1 ilość umywalek to 3 szt., a według rysunku SK/3 i przedmiaru robót to 4 szt. Prosimy o podanie prawidłowej ilości urządzeń do wyceny.
- według rysunku SK/1 ilość baterii umywalkowych to 3 szt., a według rysunku SK/3 i przedmiaru robót to 4 szt. Prosimy o podanie prawidłowej ilości urządzeń do wyceny.
- według rysunku SK/1 ilość postument to 3 szt., a według rysunku SK/3 i przedmiaru robót to 4 szt. Prosimy o podanie prawidłowej ilości urządzeń do wyceny.
- według rysunku SK/1 ilość brodzików to 2 szt., a według rysunku SK/3 i przedmiaru robót to 3 szt. Prosimy o podanie prawidłowej ilości urządzeń do wyceny.
- według rysunku SK/1 ilość baterii natryskowych to 2 szt., a według rysunku SK/3 i przedmiaru robót to 3 szt. Prosimy o podanie prawidłowej ilości urządzeń do wyceny.
- według rysunku SK/1 ilość WC kompakt to 3 szt., a według rysunku SK/3 i przedmiaru robót to 4 szt. Prosimy o podanie prawidłowej ilości urządzeń do wyceny.
- według rysunku SK/3 ilość wpustów podłogowych to 2 szt., a według przedmiaru robót to 3 szt. Prosimy o podanie prawidłowej ilości urządzeń do wyceny.

**Odpowiedź:**

**Umywalki 3 szt. (pomieszczenia: 0/13, 0/7, 0/3 (dla niepełnosprawnych)), analogicznie baterie umywalkowe i postumenty.**

**Brodziki i baterie natryskowe – 2 szt. (pom. 0/7 i 0/13)**

**WC kompakt 3 szt.**

**Wpusty podłogowe 3 szt.**

**Dodatkowo należy wycenić zlewozmywak z szafką i baterią w pomieszczeniu socjalnym (0/6), który na rysunku SK/3 (str. 18, plik Załącznik 1e - PW Wewnętrzne instalacje sanitarne - budynek.pdf ) został oznaczony jako umywalka.**

20. W dokumentacji technicznej branża sanitarna, punkt 4.5 „Izolacja rurociągów” jest następujący zapis:

- Instalację wc i cyrkulacji wykonaną z rur PEXc lub PERT/AL./PERT w szachtach montażowych należy zaizolować otulinami z pianki poliuretanowej gr.20 mm natomiast w piwnicy o gr. 60 -30 mm ." Zgodnie z wcześniejszym zapisem w dokumentacji technicznej w/w instalację należy prowadzić w posadzce lub bruzdach. Prosimy po doprecyzowanie, w jaki sposób mamy prowadzić instalację (w szachtach, w posadzkach, czy w bruzdach). Brak w przedmiarze robót tego zakresu prac.

**Odpowiedź:**

**Instalacje prowadzić w posadzce. Należy przyjąć izolację gr 6mm na wszystkich rurach.**

21. W dokumentacji technicznej branża sanitarna, punkt 4.5 „Izolacja rurociągów” jest następujący zapis:

- Instalację wc i cyrkulacji wykonaną z rur PEXc lub PERT/AL./PERT w szachtach montażowych należy zaizolować otulinami z pianki poliuretanowej gr.20 mm natomiast w piwnicy o gr. 60 -30 mm.” Brak w przedmiarze robót izolacji rurociągów. Prosimy o uzupełnienie przedmiaru robót.

**Odpowiedź:**

**Instalacje prowadzić w posadzce. Należy przyjąć izolację gr 6mm na wszystkich rurach.**

22. W dokumentacji technicznej branża sanitarna, punkt 4.5 „Izolacja rurociągów” jest następujący zapis:

- Rurociągi instalacji hydrantowej wykonane z rur stalowych ocynkowanych należy zaizolować otulinami z pianki poliuretanowej prowadzonych pod stropem w parteru budynku. Czy w zakres zadania wchodzi wykonanie instalacji hydrantowej? Jeżeli tak, to prosimy o uzupełnienie przedmiaru robót wraz podaniem parametrów instalacji (np.: z jakiego materiału ma być (rura ocynkowana stalowa podwójna ), miejsce prowadzenia instalacji, typ, model hydrantu wewnętrznego (średnica, długość węża, podtynkowa, natynkowa wersja). wraz z podziałem instalacji na cel bytowy i pożarowy tzn. zamontowaniem zaworu pierwszeństwa.

**Odpowiedź:**

**W budynku nie została zaprojektowana wewnętrzna instalacja hydrantowa, omyłkowo wpisane do opisu.**

23. W dokumentacji technicznej, branża sanitarna, dział 5 Instalacja centralnego ogrzewania, punkt 5. 4 przewody, występuje następujący zapis:

- Rozprowadzenie rur w pomieszczeniach oraz podejścia pod grzejniki za pomocą rur łączone za pomocą złączy zaprasowanych PERT/AL./PERT prowadzone w izolacji przeznaczonej do zalewania w betonie. W przedmiarze robót branża sanitarna, dział instalacja centralnego ogrzewania, pozycja numer 106 i 107, przewidziano wykonanie instalacji centralnego ogrzewania z rur PEX c. Prosimy o doprecyzowanie, z jakiej rury ma być wykonana instalacja centralnego ogrzewania?

**Odpowiedź:**

**Instalację należy wykonać z rur polietylenowych wielowarstwowych dostosowanych do zalewnia w posadzce i dopuszczonych do stosowania do instalacji grzewczej.**

24. W dokumentacji technicznej, branża sanitarna, dział 5 Instalacja centralnego ogrzewania, punkt 5.7 elementy grzejne, występuje następujący zapis:

- W łazienkach grzejniki łazienkowe. Po przeanalizowaniu rysunku numer Sco/1 i przedmiaru robót, takowe grzejniki nie występują. Wszystkie zaprojektowane elementy grzejne to grzejniki płytowe stalowe. Prosimy o doprecyzowanie, ewentualnie o poprawienie projektu i przedmiaru robót z dobraniem grzejników łazienkowych.



**Odpowiedź:**

**Podane są moce cieplne w pomieszczeniach, należy zastosować grzejniki stalowe płytowe lub łazienkowe rurowe dostosowane do montażu w pomieszczeniach o podwyższonej wilgotności.**

25. Po przeanalizowaniu dokumentacji technicznej branża sanitarna oraz przedmiaru robót, odnośnie instalacji centralnego ogrzewania, zauważyliśmy rozbieżności dotyczące izolacji rur, tj.:

- zgodnie z zapisem dokumentacji technicznej, dział 5 instalacja centralnego ogrzewania punkt 5.8, przewody centralnego ogrzewania ułożone w posadzce – izolacja dostosowana do zalewania w betonie o grubości izolacji 6 mm. Brak tego zakresu robót w przedmiarze robót.

Prosimy o uzupełnienie przedmiaru.

- w przedmiarze robót sanitarnych, pozycja numer 122 „Izolacja rurociągów o średnicy zewnętrznej 42-63 mm, jednowarstwowa otulinami z PIANKI POLIURETANOWEJ grubości 30 mm w płaszczu z PCV dn 32, dn 25 i dn 20” – w ilości 592 mb. Zgodnie z dokumentacją techniczną faktycznie należy zaizolować rurociągi centralnego pianką poliuretanowa o gr. 30 mm, lecz nie ma tam mowy o płaszczu z PCV, dodatkowo w przedmiarze robót jest mocno zawyżony obmiar, bo według nas taką izolacją powinny być zaizolowane tylko rury systemu stell z pozycji numer 108, 109, 110.

Prosimy o podanie poprawnej izolacji i skorygowanie przedmiaru robót.

**Odpowiedź:**

**Przyjąć zgodnie z projektem. Przedmiar ma charakter pomocniczy.**

26. Zgodnie zapisem dokumentacji technicznej, branża sanitarna, dział 5 punkt 5.7, w garażu nagrzewnice wentylacyjne pracujące na niskich parametrach o mocy  $Q=10-20$  KW każda, sterowane czujnikiem temperatury wewnętrznej. Na rysunku numer Sco/1 występują nagrzewnice o parametrach  $Q=4800$  W, a w przedmiarze robót pozycja numer 124 „ Aparat grzewczo -wentylacyjne  $Q=10-20$  KW sterowane czujnikiem temperatury wewnętrznej- 2 szt. Prosimy o doprecyzowanie, czy mamy do wyceny przyjąć nagrzewnice wentylacyjna, czy aparat grzewczo - wentylacyjny wraz podanie prawidłowych parametrów pracy.

**Odpowiedź:**

**Przyjąć nagrzewnice wentylacyjne pracujące na niskich parametrach o mocy  $Q=10-20$  KW każda, sterowane czujnikiem temperatury wewnętrznej. podana na rysunku moc  $Q=4800$  W (2 szt.) wskazuje na obliczeniowe zapotrzebowanie na ciepło dla pomieszczenia.**

27. Brak w przedmiarze robót dostawy i montażu czujnika temperatury wewnętrznej przy urządzeniu wentylacyjno-grzewczym. Prosimy o uzupełnienie przedmiaru robót o w/w zakres prac.

**Odpowiedź:**

**Wykonać zgodnie z projektem. Przedmiar ma charakter pomocniczy.**

28. W przedmiarze robót sanitarnych, dział instalacja centralnego ogrzewania, pozycja numer 105 „Montaż szafek rozdzielaczowych podtynkowych HSP6” -1 szt. Według rysunku numer Sco/1 powinny być dwie szafki. Prosimy o skorygowanie

przedmiaru robót wraz podaniem parametrów szafki (np.: wymiar, wielkość rozdzielacza który będzie montowany w danej szafce, natynkowa, podtynkowa).

**Odpowiedź:**

**Zgodnie z projektem wykonać 2 szafki rozdzielaczowe, podtynkowe dobrane rozmiarem do rozdzielaczy 6-cio obiegowych.**

29. Prosimy o podanie parametrów rozdzielacza sekcyjnego montowanego w szafce (np.: ilość obiegów).

**Odpowiedź:**

**Rozdzielacze po 6 obiegów każdy.**

#### **Pytania z dnia 06.09.2022 r.:**

1 W dokumencie "przedmiar budowlany" w części opisowej punkt 5.2. opisano posadowienie budynku na "płytcie fundamentowej".

Projekt Budowlany w punkcie 5.2. "projektowany budynek posadowiony zostanie na płycie fundamentowej", a także w punktach 5.4, 5.5, w punkcie 12.1.

**Odpowiedź:**

**Posadowienie budynku na ławach fundamentowych.**

2 Zgodnie z Projektem budowlanym podłoga na gruncie ma mieć następujące warstwy:

Dla P1:

- piasek 20cm
- płyty styropianowe twarde 15cm
- żelbet monolityczny - 15cm
- membrana przeciwwilgociowa - 0,5mm
- płyty styropianowe twarde - 4cm
- beton - 5cm
- płytki podłogowe 1cm

Dla P2 (garaż):

- piasek 20cm
- płyty styropianowe twarde 10cm
- żelbet monolityczny - 20cm
- membrana przeciwwilgociowa - 0,5mm
- płyty styropianowe twarde - 4cm
- beton - 5cm
- płytki podłogowe 1cm

W pozycjach przedmiarowych warstwę Żelbet monolityczny (odpowiedni grubości 20cm i 15cm) przyjęto jako podkłady betonowe Brakuje również rysunków konstrukcyjnych, który uwzględniałyby zbrojenie płyt.

Proszę o sprostowanie w jakiej formie należy wykonać "żelbet monolityczny" i załączenie brakujących rysunków.

**Odpowiedź:**

**Warstwy zgodnie z projektem.**

**Warstwa żelbetowa 20cm i 15cm jest traktowana jako beton podkładowy C12/15 bez zbrojenia.**

- 3 Proszę o podanie wymaganych parametrów (twardość i lambda) dotyczących izolacji cieplnych.

**Odpowiedź:**

**Zgodnie z odpowiedzią na pytania 4-10 z dnia 31.08.2022 r.**

- 4 Na wizualizacjach widoczne jest miejsce gromadzenia odpadów komunalnych w formie obiektu murowanego z elementami żelbetowymi i zadaszonego. Natomiast w PZT teren ten wygląda na odgradzony w formie paneli ogrodzeniowych bez zadaszenia. Proszę o sprostowanie i ewentualne uzupełnienie dokumentacji.

**Odpowiedź:**

**Zgodnie z odpowiedzią do pytań z dnia 31.08.2022 r. pozycja 18 – nie przewiduje się wiaty w ramach niniejszego postępowania.**

- 5 Po analizie zestawienia zbrojenia fundamentów, najprawdopodobniej brakuje zbrojenia wieńca fundamentowego. Prosimy o uzupełnienie.

**Odpowiedź:**

**W przypadku wątpliwości co do zestawień stali zbrojeniowej jako wiążące przyjąć ilości wynikające wprost z rysunku i wykonać własną kalkulację ilości stali.**

- 6 Prosimy o przeanalizowanie zestawienia stolarki z uwagi na liczne braki i uzupełnienie.

**Odpowiedź:**

**Stolarkę okienną i drzwiową należy przyjąć zgodnie z projektem i zawartym tam zestawieniem stolarki oraz odpowiedziami do pytań 22-33 z dnia 31.08.2022 r.**

- 7 Z uwagi na zastosowanie w bramie segmentowej DG2 drzwi zwracamy uwagę, że taka brama nie ma możliwości uzyskania jakiegokolwiek Współczynnika Przenikania Ciepła.

**Odpowiedź:**

**Zgodnie z odpowiedzią na pytanie 30 z dnia 31.08.2022 r.**

- 8 W przypadku konieczności montażu drzwi w bramie DG2 prosimy o zmniejszenie wysokości drzwi z 4m do standardowej 2,00m w świetle przejścia.

**Odpowiedź:**

**Zamawiający dopuszcza wysokość drzwi 2,00 m w świetle.**

- 9 Proszę o sprostowanie odnośnie różnych poziomów posadowienia budynku. Na projekcie budowlanym architektonicznym są inne niż na konstrukcyjnym.

**Odpowiedź:**

**Poziom posadowienia budynku ppp=180,00 mnpm.**

**Pytanie z dnia 07.09.2022 r.:**

- 1 Czy Zamawiający dopuszcza zastosowanie stali zbrojeniowej w gatunku S235JR B500SP?

**Odpowiedź:**

**TAK.**

**E. Zamawiający informuje, że powyższe wyjaśnienia stają się integralną częścią specyfikacji warunków zamówienia i będą wiążące przy składaniu ofert.**